

2024  
Gartenbau & Tiefbau

# FERRONATO

Ihr Spezialist für

- Werkzeuge
- Maschinen
- Geräte
- chemisch technische Hilfsmittel

Alles für das Handling und die Bearbeitung von Steinen.



ÖGA 2024, Sektor 4.1 Stand 122



Aktuelle Informationen und Preise im [ONLINESHOP - ferronato.ch](https://www.ferronato.ch)



Inhaltsverzeichnis

Pflaster-Verlegesysteme und Planumserstellung	4-15
Vakuum-Verlegesysteme	16-24
Zangen-Hebetechnik	25-35
Aluminium Krantechnik	36
<b>FLEX</b>	37
Tischsäge und Pumpe	38
Diamantwerkzeuge	39-42
<b>AKEMI</b>	43-45
<b>FERRONATO Hartmetallwerkzeug</b>	46-47
<b>Mietgeräte</b>	48

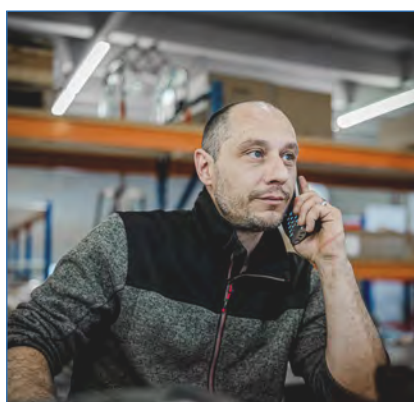

**Kundendienst, Wartung und Prüfung**

Durch den Erwerb eines Probst/FLEX/Husqvarna/AKEMI Produktes haben Sie sich für ein Qualitätsprodukt entschieden.

Die Firma Ferronato steht Ihnen jederzeit für einen technischen Support und professionelle Beratung zur Verfügung. Mit unserem grossen Ersatzteillager ermöglichen wir Ihnen eine schnelle Reparatur und Austausch von defekter und abgenutzten Teile.

Wartung und DGUV Prüfung vor Ort oder im Werk organisieren wir gerne für Sie.

**Qualität, Service und After Sales Leistungen**

Unverzichtbar ist der optimale Service für all Ihre Produkte, vertrieben durch die Firma Ferronato. Wir stehen für direkten und unkomplizierten Service. Durch unsere Servicewerkstatt werden wir Ihre Geräte und Maschinen unkompliziert, schnell und sicher warten.

Bitte fragen Sie uns an, wir reparieren und warten teilweise auch Fremdgeräte.



# PROBST Hebetchnik

Seit über 50 Jahren macht Probst den harten Arbeitsalltag für alle, die mit Pflastersteinen, Rohren und anderen Betonprodukten arbeiten, leichter und wirtschaftlicher.

Die Probst GmbH bietet kompletten Service – von der technischen Beratung und Fahrerschulung, bis hin zur Logistikberatung auf der Baustelle.

Erfahrene Vertriebsmitarbeiter beraten vor Ort und überraschen mit einfachen Lösungen, die durch Rationalisierung der Prozesse Zeit und Geld sparen.

Die Langlebigkeit der Probst Produktpalette ist Programm. Probst Produkte bewähren sich bei regelmässiger Wartung oft über Jahrzehnte im harten täglichen Einsatz. Selbstverständlich erhalten Sie über den kompletten Produktlebenszyklus Ersatzteile und fachkundigen Service.

Im Baugewerbe sind Rückenschmerzen eine der Hauptursachen für Ausfalltage, Arbeitsplatzverlust und Frührente. Gerade bei der Bordstein- und Plattenverlegung kommt es ohne geeignete Hilfsmittel immer wieder zu einer unzulässig hohen Gefährdung der Bauhandwerker. Vermeiden lassen sich Rückenbelastungen durch technische Hilfsmittel und den richtigen Umgang mit Lasten. Eine Investition in ergonomische Geräte macht sich innerhalb kürzester Zeit bezahlt: die ergonomischen Maschinen und Werkzeuge von Probst schonen den Rücken und steigern die Arbeitsgeschwindigkeit.

Eben einfach Probst: aus der Praxis für die Praxis; denn Probst bewegt – innovativ, effizient und ergonomisch.



VS / Art. Nr. 081-010



QD / Art. Nr. 081-062



RG-20/80 / Art. Nr. 081-148



SLS 8/20 G VA / Art. Nr. 081-140



SM 600/ Art. Nr. 081-276



BZ / Art. Nr. 081-038



WEZ -06 / Art. Nr. 081-131



TSZ uni / Art. Nr. 081-118



QJ 600 e / Art. Nr. 081-248

# Planumserstellung

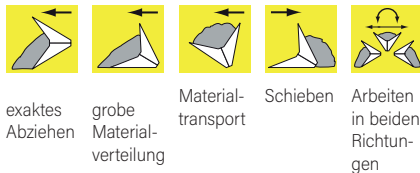

## EASY PLAN Handabziehsystem EP-uni

Das EP-uni ist ein optimales Handwerkzeug zur rationellen Herstellung kleiner und mittel-grosser Planumflächen. Mit diesem sehr preisgünstigen Gerät geht's schneller, leichter und besser.

- Stufenlos teleskopierbar. Mit nur einem Gerätesystem können Sie nun flexibel unterschiedlichste Arbeitsbreiten einfach und präzise abziehen. Das EP-uni lässt sich, je nach Arbeitsbreite, stufenlos zwischen 900 bis 2.300 mm bzw. 2.300 bis 3.000 mm einstellen. Mit zwei Teleskopelementen lassen sich die Alu-Grundsegmente maximal um 700 mm verbreitern.
- Set 90/230 für Arbeitsbreiten von 900 bis 2.300 mm.
- Set 230/300 für Arbeitsbreiten von 2.300 bis 3.000 mm.
- Seitlich anflanshbare, höhenverstellbare Rolleneinheiten ermöglichen die Höhenabnahme von Bordsteinen, Rabattenplatten oder vorhandenen Pflasterbelägen; dies ist sowohl am Grundsegment, als auch an den Teleskopelementen möglich. Das Auslegen von Lehren entfällt, dadurch wird zusätzliche Zeit eingespart! Inkl. Spezialschlüssel für die schnelle Montage der Teleskopelemente und der Rollen. Stabiles Aluminium-Hohlprofil, auch bei Arbeitsbreiten bis max. 3 m keine Verwindung! Spezielle Formgebung des Profiles, dadurch hebt sich das Profil auch bei grossem Materialanfall nicht von den Abziehlehren ab.
- Der dreidimensional ausgestattete Handgriff beim EP 230/300 ermöglicht eine Veränderung des Anstellwinkels des Profiles. Durch die besondere Ausgestaltung des Handgriffes lässt sich das Körpergewicht - in jeder Position zum optimalen Ziehen sowie auch zum Schieben des EP-Profiles einsetzen.
- Mit dem 900 mm breiten EP kann Material aufgenommen und gezielt in die Rillen, die von den im Planum verlegten Lehren z.B. Wasserleitungsrohren hinterlassen werden, verfüllt werden.
- Stiel zum Transport abnehmbar.



Optional erhältliches Zubehör: Rollensatz für EP-UNI, höhenverstellbar zur Abnahme der Abziehhöhe von Bordsteinen oder Pflasterbelägen.

Typ	Beschreibung	Arbeitsbreite (mm)	Eigen-gewicht (kg)	Best.-Nr.	CHF/Stk Listenpreis
EP-uni-Set 90/230	je 1 Alu-Grundsegment mit 900 mm und 1.600 mm, 1 Stiel und 2 Teleskopelemente je 350 mm	900 bis 2300	15	081-134	820.-
EP-uni-Set 230/300	1 Alu-Grundsegment 2.300 mm, 1 Stiel, mit dreidimensionalen Handgriff, 2 Teleskopelemente je 350 mm	2300 bis 3000	15	081-136	920.-
Rollensatz für EP-uni <sup>1</sup> RS	(auch nachträglicher Anbau möglich)		7	081-135	345.-

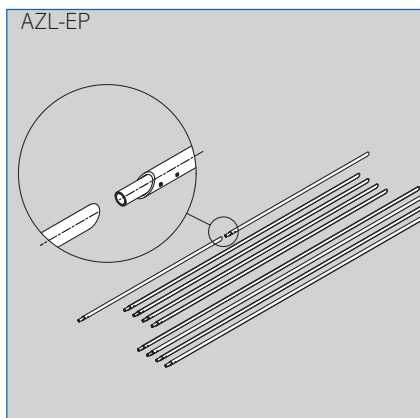

## Abziehlehren-Set AZL-EP für Handabziehsysteme EASY PLAN EP-uni

Die leichten Abziehlehren lassen sich sehr einfach über die integrierte Steckverbindung zusammenfügen. Die schräge Stossfuge vermeidet, dass die Abziehprofile des EASY PLANS verhaken.

- Korrosionsfreiheit durch Verwendung verzinkter Stahlrohre.
- Einfaches, robustes, integriertes Stecksystem. Unverlierbar!

Typ	Beschreibung	Gesamtlänge (mm)	Eigenge-wicht (kg)	Best.-Nr.	CHF/Stk Listenpreis
AZL-EP Set <sup>1</sup>	bestehend aus: 2 x 1.500, 4 x 2.500, 4 x 3.000	25 000	41	081-138	585.-

# Planumserstellung



## FIXPLAN FP-250 mit HG-ERGO-SOLO

FIXPLAN FP Handabzieh- system – für kleine und mittelgroße Planumflächen

- 4 Abziehbreiten erhältlich
- Stufenlose Höhenverstellung 0 – 127 mm
- In die Seitenteile integrierte Aufnahmevorrichtung für optional erhältliche Handgriffe HG-ERGO-DUO
- Mit dem optional erhältlichen Handgriff HG-ERGO-SOLO kann das FIXPLAN FP auch von nur einer Person genutzt werden

Optional erhältliches Zubehör: Handgriff HG-ERGO-SOLO

Nach ergonomischen Gesichtspunkten weiterentwickelter Handgriff. 1 Stück inkl. Handgriffhalter, ermöglicht ermüdungs- freies Arbeiten in stehender Körper- position.

Handgriffe HG-ERGO-DUO:

Nach ergonomischen Gesichtspunkten weiterentwickelte Handgriffe. Satz bestehend aus 2 Stück, ermöglichen ermüdungsfreies Arbeiten in stehender Körperposition, und können jederzeit über Steckverschluß an die Seitenteile ange- steckt werden.

Sichelförmiges Profil, schneidet das Material exakt und verhindert, dass das TELEPLAN nach oben ausweicht.

Typ	Anzahl	Arbeitsbreite (mm)	Eigengewicht (kg)	Best.-Nr.	CHF/Stk Listenpreis
FP-70	1 Stück	700	2,5	081-137 FP70	129.-
FP-150	1 Stück	1500	3,6	081-137 FP150	148.-
FP-200	1 Stück	2000	4,3	081-137 FP200	168.-
FP-250	1 Stück	2500	4,95	081-137 FP250	182.-
HG-ERGO-SOLO	1 Stück		2,6	081-137 S	98.-
HG-ERGO-DUO	1 Paar		4,3	081-137 D	126.-
TP/FP-RS	Rollensatz		1,2	081-139	128.-

LH

NEU!

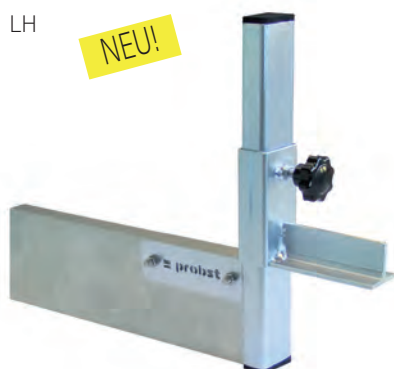

## LEVELHANDY LH

Einfaches Abziehwerkzeug um z.B. bei bereits abgezogenen Flächen einen sauberen Anschluss zum Bordstein zu erreichen.

- LH einfach mit der Abziehschiene auf das bestehende Planum aufsetzen.
- Höhenverstellbare Auflage über Flügelschraube auf die korrekte Höhe anpassen und auf den Stein aufsetzen.
- Jetzt kann mit diesem praktischen Werkzeug ganz einfach das Planum zum Stein hin korrigiert werden.

Typ	Arbeitsbreite (mm)	Höhenverstellbare Auflage (mm)	Eigengewicht (kg)	Best.-Nr.	CHF/Stk Listenpreis
Levelhandy LH	300	0 – 250	2	081-141	96.-

# Planumserstellung



## TELE PLAN Handabziehsystem TP

Das neuartige TELE PLAN TP Aluminiumprofil ist sichelförmig ausgebildet. Dadurch schneidet sich das TP selbst ins Planumaterial ein und weicht nicht nach oben aus! Ein starkes Drücken nach unten mit gleichzeitigem Ziehen entfällt völlig! Insbesondere beim Abziehen von verdichtetem Sand, also auch dort, wo aufgrund seitlicher Begrenzungen keine «sägenden» seitlichen Bewegungen der Abziehschiene möglich sind, bringt das sichelförmige TP Profil enorme Vorteile hinsichtlich Kraftaufwand und Arbeitsgeschwindigkeit bei höchster Qualität des Planums. Zwei TP Profile lassen sich so miteinander verbinden, dass sie äusserst einfach, aber dennoch stabil und robust, teleskopisch gegeneinander verstellt werden können. So können mit ein und demselben Werkzeug verschiedene Arbeitsbreiten abgezogen werden. Das Alu-Hohlprofil ist leicht, aber dennoch extrem stabil (hohe Festigkeit: 1,3 kg pro Meter). Lange Lebensdauer!

- Zwei unverlierbare Klammerteile zur stabilen Verbindung der beiden Profilverteile.
- 2 Seitenteile (ST-TP) mit stufenlos höhenverstellbaren Auflagen, Verstellbereich: 0 - 127 mm, bei Bedarf schnell abnehmbar.
- In die Seitenteile integrierte Aufnahmevorrichtung für zusätzliche Handgriffe HG-TP.
- Eine Wasserwaagen-Libelle - ins TP Profil integriert zum Ablesen des Gefälles.

Typ	Anzahl	Arbeitsbreite (mm)	Eigengewicht (kg)	Best.-Nr.	CHF/Stk Listenpreis
TP-60/100	1 Stück	600 - 1000	3,5	081-296	330.-
TP-100/165	1 Stück	1000 - 1650	4,6	081-297	357.-
TP-150/260	1 Stück	1500 - 2600	6,0	081-299	388.-
TP-200/350	1 Stück	2000 - 3500	7,3	081-301	410.-
HG-ERGO-SOLO	Handgriffe		2,6	081-222	129.-
HG-ERGO-DUO	Handgriff für 2		4.3	081-224	141.-
TP/FP-RS	Rollensatz		1.2	081-139	128.-

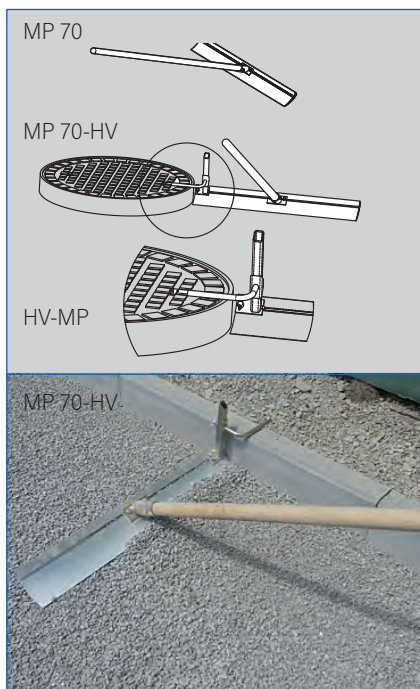

## MINI PLAN Einebnungsschieber MP

Äusserst effektiv lassen sich mit diesem leichten und handlichen Werkzeug Nacharbeiten, Korrekturen oder Anschlüsse am Planum durchführen. Aber auch ein grösserflächiges Planum, zum Beispiel mit unterschiedlichsten Gefällen um Abläufe herum, lässt sich mit dem MP schnell erstellen. Der Bediener steuert über den Handgriff den Anstellwinkel und die Ausrichtung zum Boden, dadurch lassen sich unterschiedlichste Resultate erzielen: Einschneiden und viel Material bewegen, aufgleiten und nur ausgleichen etc.

- Alu-Hohlprofil, enorm leicht, 700 mm lang.
- Robuster, leichter und angenehmer Holzstiel.
- Stabiler Griffhalter am Profil angeschraubt.

Leicht und schnell präzise Anschlüsse abziehen: Funktioniert optimal mit dem MP 70-HV. Einfach die Höhenverstellung auf das gewünschte Mass einstellen, Höhe stimmt dann automatisch. (Höhenverstellungsteil kann links oder rechts am Profil angebracht werden). Höhenverstellung HV-MP kann auch nachträglich an ein vorhandenes MP 70 angebracht werden. Einfache Anbringung je nach Bedarf links oder rechts am Profil.

## MINIPLAN MP-30

Der kleine Helfer zur Planumskorrektur  
Mit leichtem, kurzem Griff aus Alu.



Typ	Arbeitsbreite (mm)	Höhenverstellbare Auflage (mm)	Eigengewicht (kg)	Best.-Nr.	CHF/Stk Listenpreis
MP 30	300	ohne Höhenverstellung	0,8	081-151	70.-
MP 70	700	ohne Höhenverstellung	1,7	081-150	118.-
HV-MP		45 - 170	0,3	081-153	72.-

# Planumserstellung

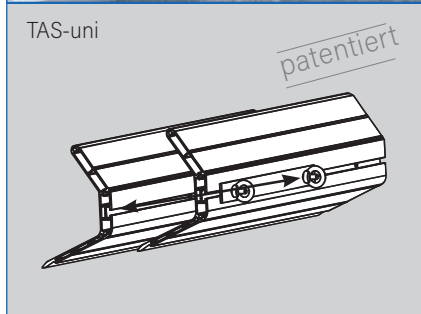

## Teleskop-Abziehsystem TAS-uni 450

Universell geeignet zur exakten Planumserstellung auf kleinen oder grossen Baustellen. Aus dem Stand heraus lässt sich problemlos und akkurat eine saubere Planie erstellen.

- TAS-uni bestehend aus: Einzel teleskopierbaren Alu-Abziehprofilen, seitlichen, höhenverstellbaren Rolleneinheiten und Zugelementen.
- Durch die ausgeklügelte Konstruktion der Aluminium-Profile (vorspringende Einschneidkante) hebt sich das Gerät weder bei Ausübung der Zugkraft von Hand, noch bei Ziehen über Ketten mit maschineller Kraft aus. In einem Arbeitsgang kann somit ein sauberes absolut ebenes Planum erstellt werden.
- Durch die besondere Höhe des Profiles wird erreicht, dass bei sehr grober Materialverteilung eine enorme Menge von Planumaterial aufgenommen und verteilt werden kann.
- Trittblech über den Rolleneinheiten. Darauf kann sich der Bediener stellen, um bei schwerstem maschinellen Einsatz den Bodendruck zu erhöhen.
- Kein Durchhängen - selbst bei Arbeitsbreiten bis zu 6.000 mm.
- Enorm steife Alu-Spezialprofile aus verschleissarmer Legierung lassen sich stufenlos teleskopieren. Fixierung über jederzeit voll lösbare Klemmverbindung.
- Alle Stahlteile galvanisch verzinkt.
- Seitlich ausgerüstet mit über Spindel höhenverstellbaren, leichtgängigen Rolleneinheiten mit Leitblech und hochklappbarem Abweiser.
- Höheneinstellung kann direkt an einer Skala (0 - 250 mm) abgelesen werden.
- Für den maschinellen Einsatz gehören Zugketten zur Standardausführung. Besonders praktisch: Für den manuellen Einsatz können handelsübliche Schaufeln zum Ziehen verwendet werden.

Typ	empfohlene Grundausstattung	Arbeitsbreite (mm)	Eigengewicht (kg)	Best.-Nr.	CHF/Stk Listenpreis
TAS-uni 450	- je 1 Aluprofil 750, 1.000, 1.750, 2.000 mm lang - mit integrierter Klemmverstellung - 1 Satz = 2 Seitenteile mit über Kurbel höhenverstellbare Rolle Leitblech und Abstreifer - mit integrierter Befestigung für die jeweiligen Segmente mit Einhängvorrichtung für Schaufel als Zugelement - 2 Stück Zugketten, inkl. Befestigungselemente	750 bis 4500	78	081-078	2'990.-
TAS-uni 600	Grundausstattung wie oben, jedoch zusätzlich - 1 Alu-Profil-Element 3.000 mm lang	750 bis 6000	100	081-066	3'820.-



## Abziehlehren AZL für Abziehsysteme TAK und TAS-UNI

Aluminium-Spezialprofil, bietet hohe Festigkeit, Korrosionsfreiheit und geringes Eigengewicht.

Besonders praktisch:

Die Stossfuge verläuft schräg! Kein Verhaken der Abstreifer und Leitbleche mehr möglich!

- Einfaches, robustes, integriertes Stecksystem über 2 Konusbolzen.

Unverlierbar!

- AZL-Set 20 und 24: Für den alltäglichen Einsatz auf kleineren und mittleren Baustellen.
- AZL-Set 60: Für den Einsatz bei vorwiegend maschineller Verlegung.

Typ	Aufteilung (mm/Stück)	Gesamt L (m)	Eigengewicht (kg)	Best.-Nr.	CHF/Stk Listenpreis
AZL-Set 20	6 x 3.000, 2 x 1.000	20	40	081-300	1'252.-
AZL-Set 24	6 x 3.000, 2 x 2.000, 2 x 1.000	24	48	081-070	1'446.-
AZL-Set 60	12 x 4.000, 4 x 2.000, 4 x 1.000	60	120	081-302	3'451.-

# Pflaster-Verlegesysteme

VTK-V



## Verbundstein Transportkarre VTK-V

- Problemloser Transport von stahlbandumreiffen oder losen Verbundpflastersteinen, Bordsteinen, Platten oder dergleichen.
- Die Spannkraft wird auf die unterste Lage durch Umlegen eines Handhebels um nur 90° erreicht (max. Betätigungskraft 15 kp).
  - Durch integrierte Überlastsicherung Schutz vor zu hoher Beanspruchung.
  - Günstige Lastverteilung sowie geringes Eigengewicht (68 kg) ermöglichen optimales Arbeiten.
  - Rein mechanische Arbeitsweise.
  - Schmale Bauart (1150 mm) ermöglicht den Einsatz auch auf engsten Baustellen.
  - Abnahme von der Palette ohne auf wändige Auffahrrampe problemlos möglich.
  - Stufenlos ohne Werkzeug verstellbar.
  - Verstellbare Spannweite von 550–1.050 mm.
  - Dauerhafter Oberflächenschutz durch gal vanische Verzinkung.
  - Durch Nachrüstsatz lässt sich die minimale und maximale Spannweite verändern.

Typ	Spannweite W (mm)	Pakethöhe max. E (mm)	Beckenlänge (mm)	Tragfähigkeit (kg)	Eigengewicht (kg)	Best.-Nr.	CHF/Stk Listenpreis
VTK-V <sup>1</sup>	550 – 1050	900	200	400	68	081-046	1'425.-
VTK-V-AR	Ausfahrrampe für VTK-V, um das Aufnehmen von Verbundsteinen aus Palette zu erleichtern. L = 700 mm, B = 850 mm, H = 160 mm				10	081-326	275.-
VTK-V-SR/N <sup>1</sup>	Stützrad für lastfreies und leichteres Handling auf ebenem Boden, auch nachträglicher Anbau möglich!				7	081-324	218.-



## Palettenwagen PW-III

- Für den Transport von Steinpaketen mit Paletten auf der Baustelle.
- Mit gross dimensionierten Gummirädern, daher leichter Lauf.
  - Palettengabeln werden in die Palette eingeführt, die beiden Haupträder befinden sich links und rechts von der Palette. Die Last wird per Handpumpe über einen Hydraulizylinder angehoben.

Typ	Beschreibung	Eigengewicht (kg)	Best.-Nr.	CHF/Stk Listenpreis
PW III	Palettenwagen	220	081-088	3'388.-
Deichsel	Nachrüstsatz mit Bremsfunktion	7	081-088 D	405.-



## PFLASTER MARKER PM

- Der raffinierte Marker für den GaLaBau schlechthin.
- Markiert nahezu alle Werkstoffe mit einem konstant 2 mm breiten Strich, ideal um Pflaster passgenau einzuschneiden.
  - Geeignet für trockene und nasse Oberflächen, hinterlässt jedoch keine dauerhafte Markierung, wittert nach kurzer Zeit selbst ab.
  - Unzerbrechlich, Kreide wird mit eingelagerten Glasfasern verstärkt.
  - Verschleissfest, ein PM markiert tausende Pflastersteine.

Typ	Grösse (mm)	Verpackungseinheit	Best.-Nr.	CHF/Pack Listenpreis
PM	120 x 30 x 2	5 Stück	081-328	24.20



# Pflaster-Verlegesysteme



## Steinschneider STONE SPLITTER STS

Die neuen Platten- und Verbundsteintrenner

Steinknacken ohne viel Kraft – ganz einfach! Durch perfekte Kombination aus Hebel- und Exzenter-Übersetzung und Dreikant-Messer wird bei allen mechanischen Steinknackern eine enorme Spaltkraft erzeugt – bei minimaler Betätigungskraft. So können Steine einfach sauber getrennt werden ohne Staub, Lärm und Schmutzwasser. Es kommt zu keiner gesundheitsschädlichen Feinstaubemission.

STS-33 / STS-43: Abgefederter Auflagetisch (beide Hälften neigbar) ermöglicht sauberen Hinterschnitt für exaktes Anlegen ohne unregelmäßig große Abstände.

STS-33-F: Mit geneigtem, starrem Auflagetisch, so dass der Stein konstant schräg geschnitten wird.

STS-43-H / STS-65-H: Ausführungen auch geeignet für Beton-Bordsteine oder Kalksandsteine.

STS-43-H / STS-65 / STS-65-H: Abgefederter Auflagetisch (1 Hälfte neigbar, 1 Hälfte starr) ermöglicht sauberen Hinterschnitt für exaktes Anlegen ohne unregelmäßig große Abstände.

Typ	Trennbreite (mm)	Trennhöhe (mm)	Eigengewicht (kg)	Oberfläche	Best.-Nr.	CHF/Stk Listenpreis
STS-33	330	10 – 120	41	verzinkt	081-363	590.-
STS-33-F	330	10 – 120	41	verzinkt	081-363 F	877.-
STS-43	430	10 – 120	57	verzinkt	081-364	936.-
STS-43-H	430	10 – 300	66	verzinkt	081-364 H	1'395.-
STS-65	650	10 – 120	88	verzinkt	081-366	1'058.-
STS-65-H	650	10 – 400	98	verzinkt	081-366 H	1'495.-
STS-43-EH-23	430	10-220	170	verzinkt	081-362	5'220.-



## Radienschnitt-Adapter RSA

Der RSA verwandelt jeden handelsüblichen Steinschneider in sekundenschnelle in einen Radienschneider.

- Geeignet für Schachtaussendurchmesser ca. 700 – 800 mm.
- Einfaches Handling – RSA wird nur zwischen die beiden Messer des Steinschneiders eingeschoben, braucht nicht fixiert zu werden!

Typ	Beschreibung	Eigengewicht (kg)	Best.-Nr.	CHF/Stk Listenpreis
RSA	Radienschnittadapter	4.4	081-365	342.-



## Mess- und Anreisslehre MAL

Ein unentbehrliches Hilfsmittel für das genaue Messen und Anreissen von Längen und Winkeln an Verbundsteinen.

Typ	Eigengewicht (kg)	Best.-Nr.	CHF/Stk Listenpreis
MAL	0,5	081-182	97.-

# Pflaster-Verlegesysteme



## Quickdraw QD

Ein raffiniertes Pflaster-Markierwerkzeug für Beton- und Steinpflaster.

- Problemloses Anzeichnen der Abstände von Bordsteinen, Wänden, etc. zum späteren Steinschneiden.
- 400 – 600 % Zeitersparnis beim Markieren.
- Besonders effektiv bei Läufer-Verlegung.
- Robuste Konstruktion aus Aluminium und rostfreiem Stahl.
- Führungsrolle für schnelle und genaue Markierung.
- Set einschliesslich Wachskreide und Filzstift.

Typ	Eigengewicht (kg)	Best.-Nr.	CHF/Stk Listenpreis
QD	1,8	081-062	340.-



## Pflasterboy PB

Zum rationellen Verlegen von Verbundsteinen, direkt vom Paket. Besonders geeignet für grosse Verbundsteine.

- Ergonomische Arbeitshaltung

PB-I für jeweils 2 H-Steine die gleichzeitig gegriffen und fugenlos verlegt werden können. PB-15/24 dient der Verlegung von Sechsecksteinen oder ähnlichen Steinen, die nicht mehr mit einer Hand gegriffen werden können.

NEU: PB-15/24-L. Mit langen Handgriffen zur mühelosen Verlegung verschiedener Stein-sorten, u.a. H-Steinen oder grossformatigen Pflastersteinen.

Hauptvorteil: Bei der maschinellen Verlegung müssen oft einzelne Steine in die Lücken zwischen den verlegten Steinlagen eingelegt werden. Dies gelingt mit dem PB-15/24-L jetzt sehr einfach in aufrecht stehender Körperposition.

Typ	Greifbereich W (mm)	Tragfähigkeit (kg)	Eigengewicht (kg)	Best.-Nr.	CHF/Stk Listenpreis
PB I	100 – 170	10	1,0	081-028	65.-
PB 15/24	150 – 240	10	1,0	081-092	65.-



## Steinziehhammer SZH

Mit dem neuen Steinziehhammer SZH lassen sich Steine verblüffend einfach entfernen ohne jegliche Beschädigungen der Nachbarsteine!

Insbesondere bei sehr hochwertigen Pflastersteinen und Platten kann es vorkommen, dass nach dem Abrütteln einzelne Steine mit kleinen Beschädigungen ausgetauscht werden müssen. Beim Einsatz herkömmlicher Steinzieher mit in die Fuge eingreifenden Klingen kann es dabei zu Beschädigungen der Nachbarsteine kommen.

a. Defekter Stein wird mittig mit Akku-Schlagbohrer gebohrt.

Mit Akku-Schrauber wird Betonschraube eingedreht, bis Kopf noch ca. 10 – 15 mm übersteht.

b. SZH greift unter den Schraubenkopf.

c. Beidhändig wird das Schlaggewicht nach oben gezogen (Abb. siehe Pfeil)

Nach wenigen Schlägen kann defekter Stein entnommen werden.

Typ	Eigengewicht (kg)	Best.-Nr.	CHF/Stk Listenpreis
SZH'	8	081-065 SZH	325.-
Satz Betonschrauben, 6 x 80/SW 13 (100 Stück)		081-065 SZHS	175.-

# Pflaster-Verlegesysteme



## Steinzieher SZ mit Arretierungsvorrichtung/Steinausheber SAH

### Steinzieher SZ

Unentbehrlich für jeden, der Verbundsteine verlegt oder an diesen Instandsetzungen ausführt. Universell für alle Steinformen u. -größen verwendbar. Mit Arretierungsvorrichtung! Hebelgriffe müssen während des Steinziehens nicht ständig zusammengedrückt werden! Problemlos können die Klingen bei altem Pflaster mit dem Hammer (KH) in die Fugen eingetrieben werden.

- Ohne Werkzeug verstellbare Spannweite.
- Leicht austauschbare, profilierte Spezialmesser aus hochwertigem Federstahl.

### Steinausheber SAH

Zum schnellen und bequemen Herausnehmen von Steinen aus nicht verdichteten Belägen, z.B. wenn Markierungssteine eingelegt werden sollen.

Typ	Oberflächenschutz	Greifbereich W (mm)	Eigengewicht (kg)	Best.-Nr.	CHF/Stk Listenpreis
SAH	galvanische Verzinkung	90 – 400	4,9	081-192	142.-
SZ	galvanische Verzinkung	90 – 330	4,0	081-060	136.-



## Zubehör zu Steinzieher SZ

Aushebewippe (AHW) zum schnellen Lockern der Steine inkl. 2 Reservemesser + Stahlbürste.

(Bei extrem festsitzenden Steinen, können mit dem Bohrhämmer Vibrationsschläge ausgeübt werden).

Spezielle Ausführung zum Herausziehen von Platten und PZ.

Zubehör	Eigengewicht (kg)	Best.-Nr.	CHF/Stk Listenpreis
Ersatzmesser für SZ/SAH kurz pro Stück (55 mm)	0,05	081-344	16.-
Ersatzmesser für SZ/SAH lang pro Stück (65 mm)	0,05	081-346	18.-

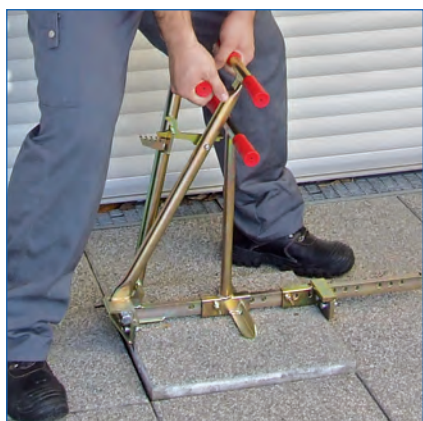

## Plattenzieher PZ

Für das Herausziehen von einzelnen Platten; robuste Konstruktion, damit die Klingen mit dem Hammer in die Fugen eingeschlagen werden können.

- Neu: Arretierungsvorrichtung!  
Hebelgriffe müssen während des Plattenziehens nicht ständig zusammengedrückt werden!  
Ohne Werkzeug verstellbar von 200 – 610 mm.  
Mit leicht austauschbaren Doppel-Spezialmessern aus hochwertigem Federstahl.
- Galvanisch verzinkt.

Typ	Greifbereich W (mm)	Tragfähigkeit (kg)	Eigengewicht (kg)	Best.-Nr.	CHF/Stk Listenpreis
PZ	200 – 610	70	6	081-124	295.-

## Pflaster-Verlegesysteme



### Profi-Plattenheber PPH

Für die Verlegung von Betonplatten und Natursteinplatten.  
Grosser Verstellbereich für alle Platten.

- Mit grosser Hebelübersetzung.
- Sehr stabile Profi-Ausführung.
- Galvanisch verzinkt.
- Austauschbare Klammerbacken.
- PPH-S als Set mit Grundeinheit und 3 Satz Klammerbacken.

<sup>1</sup> NEU: Jederzeit nachrüstbarer Auflageadapter PPH-AA erlaubt schnelleres und exakteres Anlegen (1 Stück pro PPH).

<sup>2</sup> NEU: 2-Mann-Handtragegriff PPH-2-HG für alle PPH-Modelle. Über eine Flügelschraube kann der Griff jev nach Bedarf um 90° gedreht werden.

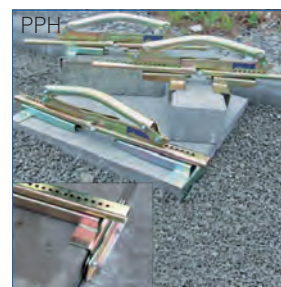

Typ*	Greifbereich W (mm)	Tragfähigkeit (kg)	Eigengewicht (kg)	Best.-Nr.	CHF/Stk Listenpreis
PPH-10/37	100 – 370	60	1,5	081-144	64.-
PPH-22/50	220 – 505	60	1,5	081-129	64.-
PPH-33/62	330 – 620	60	1,5	081-128	64.-
PPH-S-10/62	100 – 620	60	3,0	081-127	135.-
PPH-AA <sup>1</sup>			0,1	081-236	19.-
PPH-2-HG <sup>2</sup>			2,3	081-238	133.-



### Rasengitterverlegehilfen RVH

Paarweise verwendbar, speziell zum Verlegen von Rasengittersteinen.

- Passend für Aussparungen von ca. 80 x 80 mm.
- Andere Masse auf Anfrage.

Typ	Beschreibung	Eigengewicht (kg)	Best.-Nr.	CHF/Stk Listenpreis
RVH	Rasengitterverlegehilfen 1 Paar	6.5	081-030	174.-



- Alu Winkel AW 60 und 120
- Zum genauen Ausrichten von Verbundpflastersteinen.
  - Nutzbare Winkel: 45° und 90°.
  - Zusammenklappbar.

Typ	Beschreibung	Eigengewicht (kg)	Best.-Nr.	CHF/Stk Listenpreis
AW 60	Aluwinkel 60	0.6	081-152	55.50
AW 120	Aluwinkel 120	6.5	081-106	69.-

# Pflaster-Verlegesysteme



## Richteisen RE

Zum Ausrichten der noch nicht abgerüttelten Verbundsteine.

- Mit zwei Handgriffen, einem Fussauflritt und einer Hammerfläche zum Eintreiben in die Fugen mittels Hammer.
- Mit auswechselbarer, robuster, scharfkantiger Spreizklinge aus gehärtetem Federstahl zum Eintreiben in die Fuge.
- Dauerhafter Oberflächenschutz durch galvanische Verzinkung.

Typ	Eigengewicht (kg)	Best.-Nr.	CHF/Stk Listenpreis
RE	1,5	081-186	78.-
Ersatzmesser für RE/ME	pro Stück	081-008	18.-



## Mehrfach-Richteisen MRE

Der «Turbo-Beschleuniger» bei Ausrichtarbeiten: Anstelle nur einer Steinreihe lassen sich mit dem MRE gleich bis zu 4 oder gar 5 Steinreihen gleichzeitig bewegen. Ausrichtarbeiten lassen sich damit etwa 4- bis 5-mal schneller durchführen!

- Optimal zum Ausrichten mehrerer Steinreihen bei vorwiegend rechteckigen Pflastersteinen.
- Mit 4 auswechselbaren, im Abstand frei verstellbaren, robusten, scharfkantigen Spreizklingen aus gehärtetem Federstahl.
- Mit 2 Handgriffen und einer Hammerfläche zum Eintreiben in die Fuge mittels Hammer.
- Dauerhafter Oberflächenschutz durch galvanische Verzinkung.

Typ	Beschreibung	Eigengewicht (kg)	Best.-Nr.	CHF/Stk Listenpreis
MRE	Mehrfach Richteisen	8	081-068	236.-



## Gummihammer GH-ERGO/GH-ERGO-K

Zum Ausrichten der noch nicht abgerüttelten Verbundsteine. Geringes Eigengewicht, mit langem oder kurzem Stiel für optimale Arbeitshaltung.

- Mit austauschbaren, hochverschleissfesten Gummimetallschienen.
- Durch rechteckige Ausbildung der Gummikappen bleibt der Hammer nach Gebrauch stehen.

Typ	Stiellänge (mm)	Eigengewicht (kg)	Best.-Nr.	CHF/Stk Listenpreis
GH-ERGO	800	2,2	081-032	110.-
GH-ERGO-K (Kurzstiel)	400	1,8	081-094	110.-
Ersatzgummi Flach		pro Stück	081-033 FLACH	29.-
Ersatzgummi Spitz		pro Stück	081-033 SPITZ	47.-
PVC Schutzscheibe		pro Stück	081-033 SCHEIBE	29.-
Stiel Lang	1000		081-033 LS	39.-
Stiel kurz	400		081-033 KS	36.-

# Pflaster-Verlegesysteme



## Erdnagelzieher ENZ-PROTECT

Simple, aber enorm effizientes Werkzeug zum Herausziehen von Erdnägeln mit Stromschlag-Schutzkappe im Straßen- und Galabau.

- Beim Anheben klemmt sich der ENZ über eine V-förmige Klemmtechnik am Erdnagel fest. So können sowohl Ziehkräfte als auch Drehbewegungen zum Lösen des Erdnagels mühelos auf den Erdnagel übertragen werden
- Zahnsegment gehärtet
- Seitliches Einführen des ENZ-PROTECT an Erdnagel mit Kunststoff-Schutzkappe
- Kunststoff-Handgriff reduziert Gefährdung durch Strom bei versehentlichem Beschädigen von Erdkabeln

Typ	Beschreibung	Eigengewicht (kg)	Best.-Nr.	CHF/Stk Listenpreis
ENZ Protect	Erdnagelzieher Protect	1.1	081-050	108.-



## Flexmarker-KIT FMK

Das FLEXMARKER-KIT FMK ist ein Komplettsystem zur Gestaltung und Kennzeichnung von frei wählbaren Kurvenverläufen. Damit erstellen Sie einfach und effektiv schwungvolle Wege ohne optische Brüche.

- Enorme Zeitersparnis bei der Anfertigung von harmonischen Kurvenverläufen.
- Set bestehend aus 10 Glasfaserstäben mit je 1m Länge, 5 Fixierkrallen und 10 Klemmverbindern für Erdnägel.

Arbeitsmodus 1: Mit den Fixierkrallen werden die zusammengesteckten Glasfaserstäbe auf dem Boden ausgelegt und der Kurververlauf durch Sprühfarbe, Kreide (z.B. PFLASTERMARKER

PM von Probst), etc. markiert. Durch das Beschweren der Krallen mit Pflastersteinen können diese selbst auf harten Belägen unverrückbar fixiert werden.

Arbeitsmodus 2: Für Weg- und Beeteinfassungen werden oft sogenannte Einzeiler in ein Trockenbetonbett verlegt. Dazu kann das FLEXMARKER-KIT FMK mittels der Klemmverbinder an Erdnägeln befestigt werden und dabei nicht nur den Kurvenverlauf, sondern auch gleichzeitig den Höhenverlauf exakt vorgeben.



Typ	Bestehend aus:	Best.-Nr.	CHF/Stk Listenpreis
FMK	5 Stk. Fixierkrallen, 10 Stk. Glasfaserstäbe steckbar, 10 Stk. Klemmverbinder	081-330	223.-

# Pflaster-Verlegesysteme



## SCHNURBOY SB

Die innovative, sensationell einfache Schnürhilfe für Garten- und Landschaftsbau und Hochbau! Der SCHNURBOY SB erleichtert ihre tägliche Arbeit enorm.

Pflaster- Bord- und Mauersteine sollen mit geraden Fugen und Kanten verlegt sein. Herkömmliche Richtschnüre stossen oft am Stein an. Mit der Zeit wandert die Schnur somit immer weiter nach aussen. Die Folge sind krumme Fugen, Kanten und Wände! Mit dem SCHNURBOY SB sitzt die Schnur ca. 4-5 mm über den Steinen – somit gehören krumme Wege und Wände künftig der Vergangenheit an!

- Die praktische Hilfe für Pflaster- und Maurerarbeiten.
- Set bestehend aus 2 Metallwinkeln, einer Rolle Schnur: Stärke 1,4 mm mit 100 m Länge.
- Aus unverwüstlichem Stahl gefertigt und pulverbeschichtet.
- Einstellbarer Schnurabstand seitlich und nach oben.
- Mit Schnuraufwicklung und praktischer Aussparung für Wasserwaage.

Typ	Grösse (mm)	Verpackungseinheit/Set	Best.-Nr.	CHF/Stk Listenpreis
SCHNURBOY SB	120x120	2 Metallwinkel, 1 Rolle Schnur	081-320	51.-
Maurerschnur	Rolle	Stärke 1,4 mm; Länge 100 m	081-322	10.-



## Richtschnurhalter RSH

Der Richtschnurhalter RSH ermöglicht die exakte Führung der Richtschnur in der Vertikal- sowie in der Horizontalebene in Verbindung mit einem Erdnagel.

- Enorme Zeitersparnis bei der Anfertigung von geraden Strecken und Winkeln.
- Genaue Ausrichtung der Richtschnur mit einfacher Möglichkeit der Nachjustierung.
- Die Richtschnur kann z.B. bei felsigem Untergrund oder bei Rohrleitungen exakt gespannt werden, da der Erdnagel versetzt werden kann.
- Erdnagel  $\varnothing$  von 5 – 20 mm.

Typ	Beschreibung	Eigengewicht (kg)	Best.-Nr.	CHF/Stk Listenpreis
RSH	Set bestehend aus: 1 Klemmverbinder mit zwei Flügelmuttern und 1 Querstab mit Länge 500 mm	0,8	081-104	21.50-



## STRING ALONG SA

Der genial einfache und flexible Schnurhalter für alle vorkommenden Einrichtarbeiten mit Richtschnüren.

Typ	Beschreibung	Verpackungseinheit/Beutel	Best.-Nr.	CHF/Stk Listenpreis
SA	Passend für Erdnägel $\varnothing$ max. 25 mm	6 Stück	081-240	37.-

## Vakuum-Verlegesysteme



### FXAH-120-GRABO-GREENLINE - DAS KRAFTPAKET FÜR DIE HANDVERLEGUNG

Saugen. Heben. Legen.

Wesentlich einfachere Verlegung, da Platten und Fliesen nicht seitlich gegriffen werden müssen.  
Gefahr von Kantenbeschädigung geringer, da paßgenauer und mit besserer Sicht verlegt wird.  
Leicht und handlich.  
Ergonomische Anordnung der Betätigungsschalter.  
Antrieb über wiederaufladbaren 14,8-V Lithium-Ionen-Akku.  
(Wechselakku-Konzept)  
Akku-Laufzeit: ca. 1,5 bis 2 h bei Dauerbetrieb, bei normalem Betrieb bis zu einem Tag.  
Erhöhte Sicherheit durch Akku-Status LED.  
Ladezeit ca. 90 - 120 min.

Zubehör	Beschreibung	Tragfähigkeit** (kg)	Eigengewicht (kg)	Best.-Nr.	CHF/Stk Listenpreis
NEMO GRABO PRO	mit Hardcase Koffer, Akku, Saugplatte / FXAH	120	5,5	081-270	490.-
SOLO-Set GRABO	Handtragegriff mit Adapter für eine Person	120	5,4	081-340	230.-
DUO-Set GRABO	Handtragegriff mit Adapter für zwei Personen	120	10,1	081-342	285.-
HARDCASE GRABO	System aus Hartplastik, grau 180x290		0,5	080-088	139.-
AKKUPACK LI-IO 2.6AH	Ersatzakku (Li-Ionen)		0,2	080-090	115.-
FXAH-EL-CB	mit Traverse, Radsatz und Adapter (B1)	120	24	081-007	1382.-
FXAH-DUO-CB	Handtragegriff Duo mit Traverse	120	15	081-343	722.-



FXAH-EL-CB



FXAH-DUO-CB

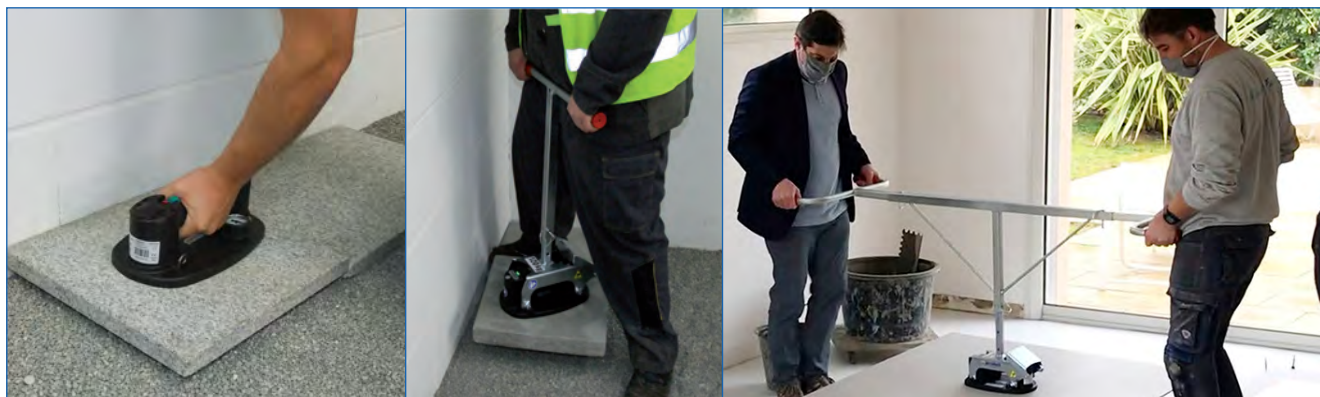



# Vakuum-Verlegesysteme



## SPEEDY VS-140/200 Vakuum-Hand-Verlegegerät – jetzt neu mit integrierter Saugplatte bis 50 kg

Angeschlossen an eine normale Steckdose saugt das kraftvolle Vakuumgebläse selbst stark poröse Platten sowie auch Waschbetonoberflächen schnell (innerhalb 0,5 Sek.) und sicher an.

- NEU: Durch einen Schnellwechsellverschluss können verschiedene Saugplatten für unterschiedliche Einsatzzwecke, Plattengrößen und Gewichte sekundenschnell an die integrierte Saugplatte montiert werden.
- Bereits vorhandene Saugplatten VS-SPS können über den optional erhältlichen Nachrüstset VS-GH-SPS verwendet werden.
- NEU: Handgriffe können durch Umstecken über 2 Bolzen um 90° gedreht werden. Je nach Verlegemuster (Platten quer oder längs), bzw. bei der Plattenverlegung direkt an einer Wand, kann dies von Vorteil sein.
- NEU: Jetzt mit entsperbarem Betätigungshebel zum Lösen des Vakuums. Diese 2-fach-Sicherung verhindert ein unbeabsichtigtes Ablösen des Verlegegutes.
- Optional erhältlich: Einhängöse VS-EH mit Sicherungskette zur gefahrlosen Verlegung

Typ	Beschreibung	Eigengewicht (kg)	Best.-Nr.	CHF/Stk Listenpreis
VS 140/200	Vakuum Speedy	24	081-010	3122.-

### Saugplatten SPS für SPEEDY VS-140/200

Mit Gegenhalter für Schnellwechsellvorrichtung und Nachrüstteile

Typ	Saugplattengröße (mm)	Tragfähigkeit* (kg)	Eigengewicht (kg)	Best.-Nr.	CHF/Stk Listenpreis
VS-GH-SPS-80-40/30	oval 400 x 300	80	2,0	081-160 80	415.-
VS-GH-SPS-100-50/30	oval 500 x 300	100	2,5	081-160 100	460.-
VS-GH-SPS-140-70/30	oval 700 x 300	140	3,0	081-160 140	505.-
VS-GH-SPS-200-85/34	oval 850 x 340	200	11,9	081-160 200	565.-
VS-XL-EH Einhängöse mit Kettensicherung			3,75	081-250	183.-
VS-XL-HG Paar lange Handgriffe für bis zu 1,2 m breite Platten			9,0	081-252	400.-
VS ED SPS 50 Ersatzdichtung 50kg	mit Spannriemen als Schraubbriede			081-210 50	154.-
VS ED SPS 80 Ersatzdichtung 80kg	mit Spannriemen als Schraubbriede			081-210 80	169.-
VS ED SPS 100 Ersatzdichtung 100kg	mit Spannriemen als Schraubbriede			081-210 100	173.-
VS ED SPS 140 Ersatzdichtung 140kg	mit Spannriemen als Schraubbriede			081-210 140	210.-
VS ED SPS 200 Ersatzdichtung 200kg	mit Spannriemen als Schraubbriede			081-210 200	226.-

### Ersatzdichtungen zu SPS

Kein kompliziertes Kleben! Einfach aufsteckbar, inkl. Spannband.



# Vakuum-Verlegesysteme



VS-PR

## SPEEDY Power-Rack VS-PR

Halterung zur praktischen Aufnahme des Honda-Stromerzeugers EU 22i beim autarken Betrieb des SPEEDY an einem Hebezeug. (z.B. Bagger)

- Kein lästiges Kabel auf das man achten muß.
- VS-PR wird mit eingestelltem Stromerzeuger einfach am Trägergerät eingehängt. Anschliessend wird die Einhängeöse VS-EH\* des SPEEDY am Ösenhaken des VS-PR eingehängt.
- Bei Trägergerät mit grosser Hubhöhe kann der Ösenhaken mit dem mitgelieferten 2m langen Schlupf mit der Einhängeöse VS-EH\* verbunden werden. So kann zuerst der SPEEDY und nachfolgend der VS-PR abgestellt werden.
- Inkl. 3 m Verlängerungskabel + Klettband.

Typ	Tragfähigkeit (kg)	Eigengewicht (kg)	Best.-Nr.	CHF/Stk Listenpreis
VS-PR <sup>1</sup>	200	10,0	081-011	699.-



## VAKUUM-HANDY VH

Achtung: VH darf nur bei saugdichtem (nicht porösem Material) eingesetzt werden. Zugelassen sind nur Arbeiten im bodennahen Bereich! Gerät darf nicht auf Kanten abgestellt werden, da Kanten die Vakuum-Dichtung dauerhaft verformen. Entweder auf einer ebenen Fläche abstellen oder Gerät seitlich legen.

VAKUUM-HANDY VH 1/25

Typ	Saugplattengrösse Ø (mm)	Tragfähigkeit (kg)	Eigengewicht (kg)	Best.-Nr.	CHF/Stk Listenpreis
VH 1/25	280	25	5,0	081-178	362.-

Zubehör	Tragfähigkeit (kg)	Eigengewicht (kg)	Best.-Nr.	CHF/Stk Listenpreis
HG-VH 2 Tragegriff	50	3,0	081-184	88.-
Ersatzdichtung für VH 1/25 und für VH 2/50			081-190	136.-

# Vakuum-Verlegesysteme



UM-VS-S/SE - Kompletgerät mit Honda-Stromerzeuger ohne die Saugplatte

## Verlegewagen UNI MOBIL UM-VS-S/SE - Kompletgerät

Kantenschonendes dicht an dicht Verlegen möglich, Wiederaufnahme möglich. Auch geeignet für stark poröses Verlegegut. Mit Aufhängung für Saugplatte, um 90° drehbar.

Inkl. zusätzlichem Bediengriff an der Saugplattenaufnahme.

Dies ermöglicht eine schnelle und einfache Positionierung des Verlegeguts. Die Saugplattenbelüftung erfolgt einfach über den praktischen Bowdenzug per Bediengriff.

Der teleskopierbare Ausleger lässt sich schnell in fünf verschiedene Stufen positionieren. Durch galvanische Verzinkung dauerhafter Oberflächenschutz

Bitte beachten: Saugplatte muss separat bestellt werden, siehe Tabelle.

Zubehör: Saugplatten (SPS)

Typ	Lastaufnahme	Antrieb	Abmessung Saugplatte (mm)	Tragfähigkeit (kg)	Eigengewicht (kg)	Best.-Nr.	CHF/Stk Listenpreis
UM-VS-140 / SE-H Kompletgerät	Vakuum	elektrisch 230 V, 50 Hz Honda-Stromerzeuger	ohne Saugplatte	-	84,0	081-004	1'014.-
VS-GH-SPS-80-40/30			400 x 300	80	2,0	081-160	415.-
VS-GH-SPS-100-50/30			500 x 300	100	3,0	081-164	460.-
VS-GH-SPS-140-70/30			700 x 300	140	3,0	081-172	505.-



UM-FXAH-CB ohne die 2 GRABO

## Unimobil UM-FXAH-CB zum Ein-Mann-Gerät, Verlegewagen

Ein-Personen-Bedienung möglich durch Steuerung des Auslegerarms bzw. des Ablösevorgangs über Handhebel. Aufnahme von größeren Einzelplatten, Fliesen oder 2 kleineren Platten/Fliesen bis zu einem Gesamtgewicht von 150 kg möglich.

Einfaches und schnelles Anbringen der FXAH Vakuumheber ohne Werkzeug über Federriegel. Abstand der FXAH Vakuumheber stufenlos von 200 mm bis 800 mm einstellbar. Teleskopierbarer Ausleger und Handgriff.

Durch galvanische Verzinkung dauerhafter Oberflächenschutz.

Bitte beachten: FXAH-120-GRABO muss separat bestellt werden, siehe Tabelle.

Zubehör: Saugplatten (SPS)

Typ	Lastaufnahme	Antrieb	Abmessung Saugplatte (mm)	Tragfähigkeit (kg)	Eigengewicht (kg)	Best.-Nr.	CHF/Stk Listenpreis
UM-FXAH-CB	Vakuum	elektrisch 230 V, 50 Hz Honda-Stromerzeuger	ohne Saugplatte	-	84,0	081-005	4'890.-
NEMO GRABO PRO	mit Hardcase Koffer, Akku, Saugplatte / FXAH			120	5.5	081-270	490.-

## Vakuum-Verlegesysteme



### VAKUUM-STEINMAGNET SM

Handliches, kraftvolles, von einem Stromnetz unabhängiges Lasthaftgerät zur Verlegung von saugdichten Steinplatten, Betonelementen, Trittstufen, Steinzeugrohren usw. in Verbindung mit jedem Hebezeug.

- Speziell für den harten Baustelleneinsatz ausgestattet und konzipiert.
- Für die unterschiedlichen Einsatzzwecke gibt es diverse Saugplatten, die durch einen Schnellwechsellverschluss im Nu an den SM angebaut werden können.

#### Besonderheiten:

Der SM ist standardmässig mit zwei Vakuumpumpen ausgestattet. Bei saugdichten Werkstoffen wird stromsparend mit nur einer Pumpe gearbeitet. Bei leicht porösen Werkstoffen oder zum besonders schnellen Unterdruckaufbau kann über den Turbo-Schalter die 2. Pumpe jederzeit zugeschaltet werden.



Typ	Antrieb	Beschreibung	Eigengewicht (kg)	Best.-Nr.	CHF/Stk Listenpreis
SM 600	über 12 V-Akku	ohne Saugplatte	35	081-276	5'177.-
SM 600 Power	über 12 V-Akku	ohne Saugplatte	38	081-278	6'400.-

Ausstattungs-komponenten	Beschreibung	Best.-Nr.	CHF/Stk Listenpreis
SM SPS 90-30/20	Saugplatte, Tragfähigkeit 90 kg Abmessungen ca. 300 x 200 mm*	081-166 90	706.-
SM SPS 200-58/28	Saugplatte, Tragfähigkeit 200 kg Abmessungen ca. 580 x 280 mm*	081-166 200	672.-
SM SPS 400-75/27	Saugplatte, Tragfähigkeit 400 kg Abmessungen ca. 750 x 270 mm*	081-166 400	812.-
SM SPS 600-95/34	Saugplatte, Tragfähigkeit 600 kg Abmessungen ca. 950 x 340 mm*	081-166 600	889.-
Ersatz-Akku zu SM 12 V / 26 Ah	12 V, 26 Ah	081-348	203.-
Ladegerät PROBST Skan 4.0 220 V / 12 V	Ladegerät, mit Ladestrombegrenzung und Überladeschutz	081-230	144.-
BB-SM Bedienbügel	(auch zur Nachrüstung)	081-156	142.-
Hochverschleissfeste Ersatzdichtung, kein kompliziertes Kleben - einfach aufstecken	Ersatzdichtung SPS 200 SM Ersatzdichtung SPS 400 SM Ersatzdichtung SPS 600 SM	081-198 081-200 081-201	238.- 240.- 300.-

## Vakuum-Verlegesysteme

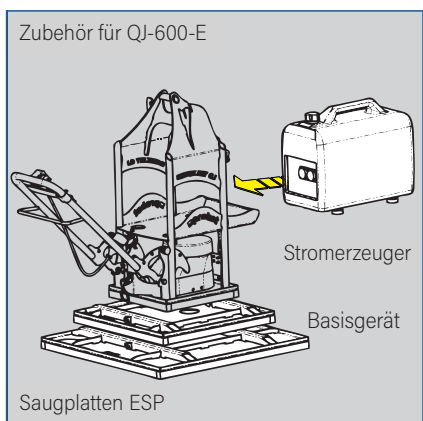
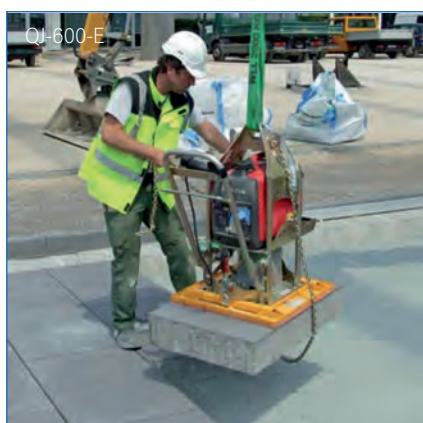

### Vakuum-Hebegerät QUICKJET QJ 600-E

Saugt selbst stark poröses Greifgut. Für das wirtschaftliche und sichere Handling von selbst stark porösen Lasten bis zu 600 kg. Erzielt wird diese enorme Saugleistung durch den Einsatz eines kraftvollen Gebläses mit schnellem Unterdruckaufbau, das selbst stark poröse Plattenbeläge sowie auch Waschbetonoberflächen sicher und schnell ansaugt. Selbstverständlich kann das Vakuum Hebegerät QUICKJET QJ 600-E an jedes beliebige Trägergerät mittels Lasthaken, Kette, Seil o.ä. angehängt werden.

- Das Vakuum-Hebegerät QUICKJET QJ 600-E wird serienmässig mit einer fest angebaute Saugplatte ESP 120-38/38 für eine max. Tragfähigkeit bis 120 kg, inkl. Verbindungskabel mit Ein-/Ausschalter am Stecker, jedoch ohne Stromerzeuger geliefert.
- In der Rahmenkonstruktion des QUICKJET QJ-600-E ist Platz für einen Stromerzeuger vorgesehen, mit dem das Gerät betrieben werden kann. Der passende Stromerzeuger\*\* ist als Zubehör erhältlich. Zur Gewährleistung der Funktion der Turbine beim Betrieb des QJ-600-E mittels Stromerzeuger unbedingt beachten: Min. Dauerleistung des Stromerzeugers 1600 W, ausschliesslich Stromerzeuger mit moderner Invertertechnologie, z.B. SE Honda EU 20 i, oder SE Kipor IG 2000 verwenden.
- Durch einen Schnellwechselfverschluss können verschiedene Saugplatten für unterschiedliche Einsatzzwecke, Plattengrössen und Gewichte sekundenschnell an die fest angebaute Saugplatte montiert werden.
- Ein abklappbarer Handgriff erlaubt das gefahrlose, exakte Positionieren des Verlegegutes.
- Mit integrierter Kettensicherung, die unter dem Verlegegut zur Sicherung positioniert werden muss. Sie ermöglicht ein absolut sicheres Arbeiten.
- Der QJ kann jederzeit ohne Stromerzeuger verwendet werden. Anschluss in diesem Fall dann über ein Verlängerungskabel ans Stromnetz.
- Kompakte Bauweise

Typ	Antrieb	Beschreibung	Eigengewicht (kg)	Best.-Nr.	CHF/Stk Listenpreis
QJ- 600- E	(nicht enthalten) SE-H Generator Honda EU 22i	ohne Saugplatte	41	081-248	5'804.-
SE-H	Benzin, Honda EU 22 i, 230V	Generator	22.5	081-246	2'934.-

Zubehör	Länge (mm)	Breite (mm)	Tragfähigkeit (kg)	Eigengewicht (kg)	Best.-Nr.	CHF/Stk Listenpreis
QJ- ESP- 320- 59/59	590	590	320	13,0	081-248 320	962.-
QJ-ESP 400-98/48	980	480	400	19,0	081-248 400	1'086.-
QJ-ESP 600-78,5/78,5	785	785	600	22,0	081-248 600	1212.-
QJ-ESP 350-151/29	1510	290	350	18,0	081-248 350	986.-
QJ-ESP 170-90/25	900	250	170	13,0	081-248 170	812.-
QJ-ESP 250-90/35	900	350	250	14,0	081-248 250	966.-
QJ-ESP 500-140/40	1400	400	500	21,0	081-248 500	1'115.-
SE-H Honda Stromerzeuger EU 22 i				21,5	081-246	2'934.-

# Vakuum-Verlegesysteme

QJ-RS



## Radsatz QJ-RS für QUICKJET QJ-600-E

Mit dem neuen Radsatz QJ-RS wird der QUICKJET jetzt blitzschnell zum perfekten mobilen Vakuumzeuger für die rationelle und exakte Verlegung von Naturstein- und Betonplatten, Grosspflaster usw.

- Darüber hinaus schützt der Radsatz die Saugplatten beim Lagern und Transportieren des QJ.
- Radsatz besteht aus Bodenplatte mit integrierten Rädern, auf die der QJ mit Saugplatte gesetzt und einfach über Schnellspanner befestigt wird.
- Über einen Vakuumanschluss am Trägergerät kann jetzt die Platten-Verlegehilfe MICROJUMBO-JET MJ-J-I bzw. II angeschlossen werden. Mit diesem flexiblen Hand-Verlegesystem kann selbst stark poröses Greifgut schnell angesaugt werden.

Typ	Beschreibung	Eigengewicht (kg)	Best.-Nr.	CHF/Stk Listenpreis
QJ-RS	Rädersatz für Quickjet	18	081-248	522.-



## Vakuum-Hebegerät SH 1000 mini für Lasten bis 1000 kg

Für das wirtschaftliche und sichere Handling von schweren Lasten bis 1.000 kg, wie z.B. Granitplatten, «saugdichte Betonelemente», Marmorplatten, Bordsteine, Trittstufen, Rohren usw.

- Zum Anhängen an ein beliebiges Trägergerät oder Verlegemaschine VM mittels Lasthaken, Kette, Seil o.ä.
- Durch einen Schnellwechselfverschluss können verschiedene Saugplatten für unterschiedliche Einsatzzwecke, Plattengrößen und Gewichte sekundenschnell angebaut werden.
- 1-Mann-Bedienung
- Hohe Arbeitserleichterung, enormer Rationalisierungsgewinn!
- Schnellwechselfverschluss für sekundenschnellen Wechsel der Saugplatten
- Beim SH-1000-MINI-H wird der Ansaug- und Lösevorgang direkt vom Fahrersitz des Trägergerätes aus über eine integrierte hydraulische Schaltung gesteuert. Zum Antrieb ist nur ein hydraulischer Steuerkreis notwendig.
- Beim SH-1000-MINI-B und E wird der Ansaug- und Lösevorgang über ein direkt am SH-Gerät angebrachtes Handschiebeventil manuell von einer Bedienungsperson gesteuert.
- Zentrische Lastaufnahme
- Serienmässig mit Kettenfach und Lastsicherungskette ausgerüstet.
- Max. Traglast 1.000 kg bei -0,6 bar (ist abhängig von der Grösse der angebauten Saugplatte).



Voraussetzungen bei hydraulischem Antrieb:  
(Arbeitshydraulik des Trägergerätes)

- Volumenstrom, nutzbar [l/min]: min. 16, max. 80
- Betriebsdruck, nutzbar [bar]: min. 80, max. 320
- Rückstaudruck: max. 10 bar
- Steuerhebel für Arbeitshydraulik arretierbar (kontinuierlicher Ölfluss)

Hinweis: Der SH-1000-MINI-H + B kann zusätzlich mit einem hydraulischen Drehkopf ausgestattet werden. Der Maschinist kann so vom Fahrersitz aus das Verlegegut enorm einfach und exakt positionieren.

Typ	Antrieb	Tragfähigkeit (kg)	Eigengewicht (ohne Saugpl.) (kg)	Best.-Nr.	CHF/Stk Listenpreis
SH 1000 mini-B	integrierter Benzinmotor	1000	90,0	081-188	11'624.-

# Vakuum-Verlegesysteme



SH-2500-UNI-B

## Vakuum-Hebegerät SH für schwere Lasten bis 2.500 kg

Naturstein-, Beton-, Marmorplatten, Rohre, Trittstufen usw. können mühelos und wirtschaftlich angehoben und versetzt werden.

- Speziell für den harten Baustelleneinsatz ausgestattet und konzipiert.
- Zum Anhängen an ein beliebiges Trägergerät mittels Lasthaken, Ketten, Seil o.ä.
- Rationelles, flexibles Arbeiten mit kompromissloser Sicherheit.
- Für die unterschiedlichen Einsatzzwecke und Lasten gibt es diverse Saugplatten, die durch einen Schnellwechsellverschluss im Nu an den SH angebaut werden.
- Stromerzeuger kann mit spezieller Aufhängung direkt auf dem Gerät aufgesetzt werden.

Technische Daten/Lieferumfang:

- Grundkörper robust und kompakt für Baustelleneinsatz.
  - Traglast: Typ SH 2500 uni bis 2.500 kg bei -0,6 bar.
- Die Tragkraft ist abhängig von der angebauten Saugplatte. Höhere Traglasten auf Anfrage.



SH-2500-UNI-E



SH-2500-GREENLINE

Typ	Antrieb	Tragfähigkeit (kg)	Eigengewicht (ohne Saugpl.) (kg)	Best.-Nr.	CHF/Stk Listenpreis
SH-2500-UNI-B	Benzinmotor 2,9 kW	2500	116	081-026	13'804.-



## Vakuum-Anbaugerät SH-3500-B

- Dreifache Vakuum Pumpenleistung gegenüber dem bisherigen Standardgerät SH-2500-UNI-B. Daher wesentlich schnellerer Aufbau des Unterdruckes, geeignet auch für porösere Werkstoffe.
- Komplett autarker Antrieb über integrierten Benzinmotor mit Elektrostarter.
- Mit integriertem Kettenfach und Lastsicherungskette.
- Ansaugen und Ablösen durch komfortable Tastenbetätigung am Bedienbügel.
- Eingebauter Betriebsstundenzähler.

Typ	Antrieb	Tragfähigkeit (kg)	Eigengewicht (ohne Saugpl.) (kg)	Best.-Nr.	CHF/Stk Listenpreis
SH 3500-B	Benzinmotor 3,6 kW	3500	ca. 180	081-027	14'250.-

# Vakuum-Verlegesysteme

SPS-2500(1650)-143/78

## Zubehör für Vakuum-Hebegerät SH

Für verschiedene Anwendungsbereiche empfehlen wir spezielle Saugplatten. Alle Saugplatten können mittels Bajonettverschluss ausgewechselt werden (Baukastensystem). Von der Fläche der Saugplatte ist die Tragfähigkeit abhängig.



## Saugplatten SPS für Hebegerät SH

Die Probst-Spezial-Schwammgummidichtung hat Vorteile bei allen Werkstoffen:

- Passt sich Unebenheiten besonders gut an.
- Lange Lebensdauer, geringer Verschleiss.
- Austausch sekundenschnell möglich:  
abziehen – aufstecken – fertig!

Typ	Länge (mm)	Breite (mm)	Form	Tragfähigkeit (kg) Wert bei 600mbar Unterdruck	Tragfähigkeit (kg) Wert bei 400mbar Unterdruck	Best.-Nr.	0CHF/Stk Listenpreis
SPS- 3500(2300)- 174/ 92	1740	92	oval	3500	2300	081-170 3500	1'970.-
SPS 2500(1650)-143/78	1430	780	oval	2500	1650	081-170 2500	1'760.-
SPS 1500(1000)-80/75	800	750	oval	1500	1000	081-170 1500	1'720.-
SPS 1200(800)-96/58	960	580	oval	1200	800	081-170 1200	1'528.-
SPS 1010(670)-84/57	840	570	oval	1010	670	081-170 1010	1'349.-
SPS 500(330)-67/40	670	400	oval	500	330	081-170 500	1'112.-
SPS 400(260)-75/27	750	270	oval	400	260	081-170 400	1'100.-
SPS 200-370/370	370	370	rund	200	120	081-170 200	870.-

Ersatzdichtungen für Typ	Best.-Nr.	CHF/Stk Listenpreis
ED-SPS 3500	081-202 3500	510.-
ED-SPS 2500	081-202 2500	412.-
ED-SPS 1500	081-202 1500	328.-
ED-SPS 1200	081-202 1200	314.-
ED-SPS 1010	081-202 1010	306.-
ED-SPS 500 und 400 (gleiche Ersatzdichtung für beide Saugplattenmasse)	081-202 500	237.-
ED-SPS 200	081-202 200	228.-

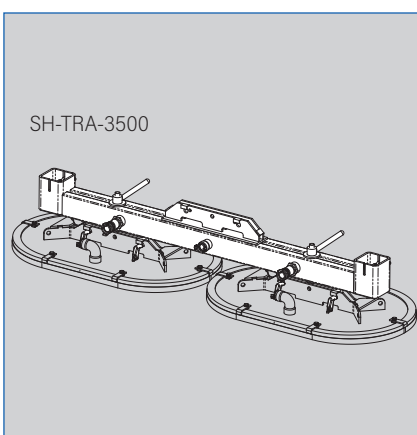

SH-TRA-3500

Typ		Best.-Nr.	CHF/Stk Listenpreis
SH-TRA 3500 Traverse	Zum Mehrfachanbau der Saugplatten Einzelplatten im Abstand verschiebbar Saugplatten beliebig um 90° montierbar Länge: 1.560 mm Mittenabstand max. 1.450 mm, min. 560 mm Tragfähigkeit 3.500 kg	081-029	2'080.-



# Zangen-Hebetechnik



## Hand-Findling-Versetzzange H-FVZ-uni

Hand-Findlingsversetzzange, für kleinere Findlinge, die von 2 Mann getragen werden können.

- Mit zusätzlichen Einhängeösen, somit auch für maschinellen Einsatz (innerhalb der zulässigen Tragkraft) möglich.
- Greifbereich über Rastersystem schnell und einfach verstellbar.
- Galvanisch verzinkt.

\*Der Greifbereich gibt die minimalen und maximalen Produktabmasse des Greifguts an, die mit diesem Gerät greifbar sind.

Typ	Greifbereich* W (mm)	Tragfähigkeit (kg)	Eigengewicht (kg)	Best.-Nr.	CHF/Stk Listenpreis
H-FVZ-uni	0 - 600	200	18	081-044	1'220.-



## Findling-Versetzzange FVZ-uni

Geeignet zum Versetzen von Findlingen. Steine können nahezu formunabhängig gegriffen und millimetergenau abgesetzt werden. Auch geeignet zur Aufnahme von Steinquadern.

- Mit Kettengehänge (durch Umhängen der Kette kann die Zange problemlos – beim Untergreifen der Steine – herausgezogen werden).
- Greifbereich ohne Verstellung von 0 bis max. 950 mm.
- Mit Einhängeöse für Kranhaken.

Typ	Greifbereich W (mm)	Tragfähigkeit (kg)	Eigengewicht (kg)	Best.-Nr.	CHF/Stk Listenpreis
FVZ-uni	0 - 950	1500	99	081-256	2'980.-



## Bordsteinversetzzange VZ-M uni

Rein mechanische Arbeitsweise, verwendbar an jedem Radlader, Bagger oder jedem anderen Hebezeug.

Serienmässig ausgerüstet:

- Einhängeöse für Kranhaken.
- Handgriff zur optimalen Führung der Zange.
- Wechsellautomatik zur vollautomatischen Umschaltung von «voll» auf «leer».

Typ	Beschreibung	Grifbereich W (mm)	Tragfähigkeit (kg)	Eigengewicht (kg)	Best.-Nr.	CHF/Stk Listenpreis
VZ M UNI	Bordsteinversetzzange	900-1'065	300	21	081-090	1'568.-

## Zangen-Hebetechnik



### Bordsteinzange BZ

Zum Setzen von Bordsteinen, Randsteinen, Rinnensteinen oder dergleichen. Auch für Naturbordsteine. Durch kurzes Nachfassen bleibt die Richtschnur völlig frei.

Es wird empfohlen, die Bordsteinzange paarweise zu verwenden.

- Galvanisch verzinkt.
- Austauschbare Gummi-Greifelemente.

Typ	Greifbereich W (mm)	Eintauchtiefe E (mm)	Backenlänge L (mm)	Tragfähigkeit (kg)	Eigengewicht (kg)	Best.-Nr.	CHF/Stk Listenpreis
BZ	0 - 400	200	150	150	4	081-038	88.-
Ersatzgummi für BZ (Farbe: grau) Paar 4320.0115						081-040	29.30



### Bordsteinversetzzange BVZ

Durch grossen verstellbaren Öffnungsbereich universell einzusetzen für alle im Garten- und Landschaftsbau vorkommenden Gestaltungselemente.

Serienmässig ausgerüstet:

- Mit abnehmbaren Handgriffen.
- Austauschbare Gummimetallschienen als Greifelemente.
- Galvanisch verzinkt.
- Steckbolzen zur Verstellung der Öffnungsweite.

Typ	Beschreibung	Grifbereich W (mm)	Tragfähigkeit (kg)	Eigengewicht (kg)	Best.-Nr.	CHF/Stk Listenpreis
BVZ	Bordsteinversetzzange	0-550	200	12	081-036	286.-

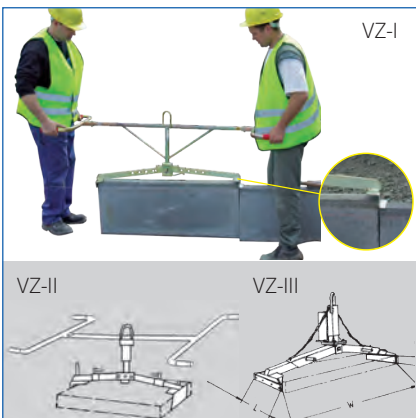

### Versetzzange VZ

Speziell zum Versetzen von Bordsteinen. Durch einseitige Winkelauflage, die am bereits verlegten Bordstein aufgesetzt wird, ist ein Ansetzen dicht an dicht möglich.

- Längsgreifend, dadurch einsetzbar bei engsten Verhältnissen.
- Keine Auslenkung der Richtschnur.
- Alle Typen mit Einhängöse ausgerüstet.

Typ	Greifbereich W (mm)	Eintauchtiefe E (mm)	Backenlänge L (mm)	Tragfähigkeit (kg)	Eigengewicht (kg)	Best.-Nr.	CHF/Stk Listenpreis
VZ-I	500 - 1045	40	100	100	12	081-122	275.-
VZ-II	700 - 1000	50	200	300	25	081-123	1'710.-

Zangen-Hebetechnik



TG-5/12



TG-5/12 + TG-HGV

TWISTGRIP TG Rand- und Leistensteinheber

Die neue TWISTGRIP TG Baureihe: Kraftvolles Zupacken durch einfaches Drehen am Handgriff.

Typ	Greifbereich W (mm)	Tragfähigkeit (kg)	Eigengewicht (kg)	Best.-Nr.	CHF/Stk Listenpreis
TG-5/12	50 – 120	80	3,0	081-194	292.-
TG-HGV	Handgriffverlängerung zur nachträglichen Montage		0,5	081-112	56.-



PC-200

Panel Clamp PC-200

Entdecken Sie unsere Zange für Garten- und Landschaftsbauer sowie Straßenbau-Mitarbeiter – die perfekte Lösung für das Setzen von Schallschutz- und Sichtschutzwänden aus Beton.

Für den Wandaufbau werden die einzelnen Betonelemente in Modulbauweise vertikal zwischen einbetonierte U-Profile senkrecht von oben eingeschoben.

Der Greifvorgang ist einfach: Die Zange wird am Haken eines Trägergeräts eingehängt und auf das stehende oder liegende Produkt aufgesetzt.

Nach dem Ziehen des Federriegel-Bolzens legt sich der Greifbacken automatisch an das Betonelement an.

Typ	Beschreibung	Grifbereich W (mm)	Tragfähigkeit (kg)	Eigengewicht (kg)	Best.-Nr.	CHF/Stk Listenpreis
PC 200	Panel Zange	20-80	200	11	081-133	866.-

# Zangen-Hebetechnik



Trittstufenversetzzange TSV

Universal-Versetzzange durch grossen verstellbaren Öffnungsbereich. Geeignet für Trittstufen, Bordsteine, Randwinkel, L-Steine und dergleichen.

Serienmässig ausgerüstet:

- Einhängeöse für Kranhaken.
- Halbautomatisch – zur manuellen Umschaltung von «voll» auf «leer».
- Handtragegriff.
- Tragegriff je nach Platzverhältnissen um 90° drehbar.
- Austauschbare Gummimetallschienen.
- Galvanisch verzinkt.

Typ	Beschreibung	Griffbereich W (mm)	Tragfähigkeit (kg)	Eigengewicht (kg)	Best.-Nr.	CHF/Stk Listenpreis
TSV	Trittstufenversetzzange	70-500	250	19	081-058	815.-



Rasengitter Verlegezange RGV

Typ RGV-9/9 für Rasengittersteine 60 x 40 cm, Lochmaß 9 x 9 cm. Verlegt 1 bis 5 Steine gleichzeitig. Andere Adapter auf Anfrage.

Typ	Beschreibung	Greifbereich W (mm) abhängig von Adaptersatz	Tragfähigkeit (kg)	Eigengewicht (kg)	Best.-Nr.	CHF/Stk Listenpreis
RGV-9/9	Komplettgerät, RGV + RGV-AS-9/9	300-500	250	21	081-312	871.-

## Zangen-Hebetechnik



### Kabelkanal-Versetzzange KKV-200

Für Kabelkanäle II-IF, III-IF, IIIa-IF, IV-IF.  
Rein mechanisch greifend, daher an jedem Hebezeug einsetzbar. Innen greifend, somit für enge Platzverhältnisse bestens geeignet.

- Austauschbare Gummimetallschienen bzw. Stahlpratzen als Greifelemente.

Serienmässig ausgerüstet:

- Einhängeöse für Kranhaken
- Wechselautomatik zur vollautomatischen Umschaltung von «voll» auf «leer».

Typ <sup>1</sup>	Greifbereich* W (mm)	Backenlänge L (mm)	Tragfähigkeit (kg)	Eigengewicht (kg)	Best.-Nr.	CHF/Stk Listenpreis
KKV-200	185 – 215	400	500	50	081-357	4'150.-

Zubehör: Adapter KKV

Austauschbare Adaptersätze als Greifelemente. Stahlpratzen für extrem breite Kabelkanäle.

Adaptersatz	Bemerkung	Greifbereich W/lichte Weite (mm)	Best.-Nr.	CHF/Stk Listenpreis
KKV-A-185/210	Stahlpratzen	185 – 210	081-359	861.-
KKV-A-330/355	Stahlpratzen	330 – 355	081-361	368.-

KKV-8/14



### Kabelkanal-Versetzzange KKV-8/14

- Für Kabelkanäle I – IF
- Innengreifend
- Rein mechanisch mit Handtragegriff und Einhängeöse.
- Tragegriff um 90° drehbar.
- Austauschbare Gummimetallschienen
- Galvanisch verzinkt

Typ <sup>1</sup>	Greifbereich* W (mm)	Backenlänge L (mm)	Tragfähigkeit (kg)	Eigengewicht (kg)	Best.-Nr.	CHF/Stk Listenpreis
KKV-8/14	80 – 140	270	100	12	081-354	1'290.-
KKV-20/30	200 – 300	270	100	12	081-355	580.-

# Zangen-Hebetechnik



SLS 8/20-G

## Stelensetzer SLS 8/20-G

Immer häufiger werden Granitstelen im Galabau eingesetzt. Dafür wurde speziell der handliche Stelensetzer SLS 8/20-G entwickelt. Der an einem Hebegerät, z.B. Mini-Bagger angehängte SLS wird über eine Handkurbel an eine liegende Stele angesetzt. Beim Anheben tritt eine automatisch wirkende Spannkrafterhöhung ein und die Stele lässt sich sicher aufrichten und versetzen. Nach dem Versetzvorgang wird die Handkurbel wieder gelöst.

NEU: durch beidseitige nicht färbende Gummigreifbeläge keine Abdrücke und Beschädigungen an der zu versetzenden Stele.

Typ	Greifbereich W (mm)	Tragfähigkeit (kg)	Eigengewicht (kg)	Best.-Nr.	CHF/Stk Listenpreis
SLS 8/20-G VA	80 - 200	300	10	081-140	682.-



## Winkelelementzange WEZ 2 und WEZ 06

Speziell entwickelt für das Versetzen von L-Steinen oder dergleichen. Aufhängeöse kann dem Schwerpunkt der Elemente angepasst werden, damit diese senkrecht hängen.

Serienmässig ausgerüstet:

- Einhängeöse für Kranhaken.
- Hochverschleissfeste austauschbare Gummimetallschienen.
- Wechsellautomatik zur vollautomatischen Umschaltung von «voll» auf «leer».

Typ	Beschreibung	Grifbereich W (mm)	Tragfähigkeit (kg)	Eigengewicht (kg)	Best.-Nr.	CHF/Stk Listenpreis
WEZ-06	Winkelelementzange	116-120	600	14	081-058	862.-
WEZ-2	Winkelelementzange	50-250	2000	56	081-130	2'020.-

# Zangen-Hebetechnik



gross

## FERROLOCK Kipphebezeuge 600kg/1400kg

Zum problemlosen Anheben und Ablegen von Plattenförmigen Teilen und Steinen aus Granit oder Beton. Auch Platten mit polierten Flächen können gehoben werden.



klein



Typ	Greifbereich W (mm)	Traglast (kg)	Eigengewicht (kg)	Best.-Nr.	CHF/Stk Listenpreis
FERROLOCK Kipphebezeuge klein	0 - 100	600	7	080-030 500	654.-
FERROLOCK Kipphebezeuge gross	0 - 150	1400	15	080-030 1500	875.-

## EASYGRIP EXG + EXG MAXI Rabattengreifer

Die EASYGRIP EXG ist eine mechanische Zange zum Greifen von parallelen, ebenen und nicht konischen Betonelementen, wie beispielsweise Rabatten, Stellplatten, Blockstufen und Bordsteinen mit einer Greifweite von 0 bis 300 mm und einem Maximalgewicht von 550 kg.

- Die kompakte und nur 12 kg leichte EASYGRIP EXG wird mittels Schlupf oder Kette an ein Trägergerät angehängt (Ladekran, Minibagger, etc.) und kann maschinell von einer Person bedient werden.
- Da die Zange mit zwei Handgriffen ausgestattet ist, eignet sie sich auch für den manuellen Betrieb mit zwei Personen.



Typ	Tragfähigkeit (kg)	Greifbereich W (mm)	Eintauchtiefe (mm)	Backenlänge (mm)	Eigengewicht (kg)	Best.-Nr.	CHF/Stk Listenpreis
EASYGRIP EXG	550	0 - 300	145	235	12	081-114	468.-
EASYGRIP EXG MAXI	600	0 - 400	165	235	15	081-282	468.-

## Zangen-Hebetechnik



### Trittstufenversetzzange TSZ

Geeignet zum Greifen und Versetzen von Trittstufen, Bordsteinen, Randwinkeln, L-Steinen und dergleichen mit einem Hebezeug. Einfache Öffnungsweitenverstellung mittels Federriegel.

- Grosse Eintauchtiefe;  
Konisch zulaufende Bordsteine werden mit der TSZ-uni ebenso sicher gegriffen, weil die Zangenbacken mit 185 mm Eintauchtiefe über den konischen Bereich hinabreichen.

Serienmässig ausgerüstet:

- Einhängöse für Kranhaken.
- Wechsellautomatik zur vollautomatischen Umschaltung von «voll» auf «leer».
- Austauschbare Gummimetallschienen.
- Galvanisch verzinkt.
- Inklusive Höhenverstellbare Auflage HVA-TSZ 50 – 140 mm

Typ	Greifbereich W (mm)	Eintauchtiefe E (mm)	Backenlänge L (mm)	Tragfähigkeit (kg)	Eigengewicht (kg)	Best.-Nr.	CHF/Stk Listenpreis
TSZ-uni ohne HVA	50 – 600	185	350	600	29	081-118	890.-
Höhenverstellbare Auflage HVA-FTZ/TSZ für alle Typen FTZ-uni/maxi/multi sowie TSZ-uni/maxi Verstellbereich ca. 50 – 140 mm						081-120	129.-
PGL grau (weiss) Wechselbacken WB-SQ zu TSZ-uni (einzeln und nicht Paarweise)						081-120 GLG	54.-
PGL schwarz Wechselbacken WB-SQ zu TSZ-uni (einzeln und nicht Paarweise)						081-120 GLS	46.-



### Fertigteilizange FTZ-1/ FTZ-uni15

Geeignet zum kraftvollen und sicheren Greifen und Versetzen von Betonfertigteilen, Trittstufen, Bordsteinen und dergleichen.

Serienmässig ausgerüstet:

- Greifweitenverstellung über unverlierbare Federrastbolzen.
- Einhängöse für Kranhaken.
- Wechsellautomatik zur vollautomatischen Umschaltung von «voll» auf «leer».
- Austauschbare Gummi-Greifelemente.

Typ	Greifbereich* W (mm)	Eintauchtiefe E (mm)	Backenlänge L (mm)	Traglast (kg)	Eigengewicht (kg)	Best.-Nr.	CHF/Stk Listenpreis
FTZ-1	50 – 520	170	420	900	55	081-072	1'710.-
FTZ-BB	50 – 480	290	420	900	60	081-352	1'949.-
FTZ-uni 15	0 – 750	255	420	1500	85	081-054	2'140.-
PGL 420mm Ersatzgummibacke grau (pro Stück)			420			081-054 GLG	124.-
PGL 420mm Ersatzgummibacke schwarz (pro Stück)			420			081-054 GLS	98.-



## Zangen-Hebetechnik



FTZ-uni 50



FTZ-MAXI-25

Typ	Greifbereich* W (mm)	Eintauchtiefe E (mm)	Backenlänge L (mm)	Traglast (kg)	Eigengewicht (kg)	Best.- Nr.	CHF/Stk Listenpreis
FTZ-uni 25	0 - 750	255	420	2500	115	081-258	3'980.-
FTZ-maxi 25	200 - 1200	255	420	2500	132	081-358	4'395.-
FTZ-uni 50	0 - 850	200	720	5000	245	081-260	4'840.-

Der Greifbereich gibt die minimalen und maximalen Produktabmasse des Greifguts an, die mit diesem Gerät greifbar sind.

### Fertigteilmontage FTZ-Multi



Mechanische Greifzange, modular aufgebaut. Aus einem Baukastensystem lassen sich für unterschiedliche Anwendungen die entsprechenden Konfigurationen zusammensetzen. Ansonsten gleiche Merkmale wie FTZ-I/UNI.

FTZ-MULTI-15: Grundgerät ohne Greifbacken

Enorm großer Greifbereich, dadurch passend für nahezu alle gängigen Beton- und Natursteinelemente.

Da die Module auch einzeln erhältlich sind, kann kostengünstig ein großer Anwendungsbereich abgedeckt werden.

Durch galvanische Verzinkung dauerhafter Oberflächenschutz.

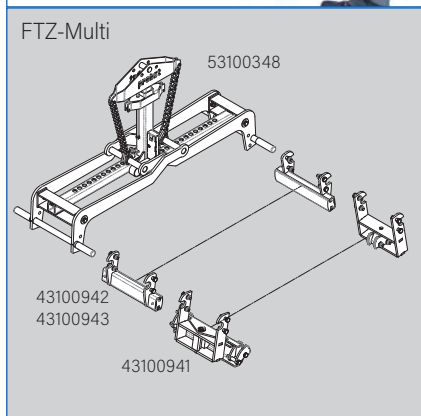

FTZ-Multi



FTZ-Multi

- FTZ-Multi 15/42: Grosser Greifbereich, kurze Gummi-Greifbacken, vorzugsweise geeignet zum Greifen und Versetzen einzelner Elemente.
- FTZ-Multi 15/120: Grosser Greifbereich, lange Gummi-Greifbacken, vorzugsweise geeignet zum Greifen und Transportieren von kompletten Steinlagen, zum Beispiel eine Lage Bordsteine oder dergleichen.
- FTZ-Multi 15/SQ: Spezielle selbst nachgreifende Stahlgreifpratzen erlauben das sichere Versetzen von roh behauenen Steinquadern.

Dieser Zangentyp ersetzt die bisherige Steinquaderzange SQZ von Probst!

Typ (ohne Greifbacke)	Greifbereich W (mm)	Eintauchtiefe E (mm)	Backenlänge L (mm)	Traglast (kg)	Eigengewicht (kg)	Best.-Nr.	CHF/Stk Listenpreis
Fertigteilmontage FTZ-Multi 15 (ohne Greifbacken) Grundgerät				1500	96	081-056	2'485.-
WB-G-42 (Paar) FTZ-Multi 15	200 - 1250	255	420		14	081-056 42	444.-
WB-G-120 (Paar) FTZ-Multi 15	200 - 1250	255	1200		46	081-056 120	662.-
WB-SQ (Paar) FTZ-Multi 15	200 - 1200	300	3x Klauen		33	081-056 SQ	1'480.-

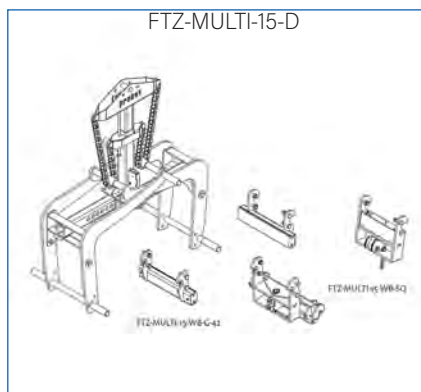

### Fertigteilzange FTZ-Multi D

Die modular aufgebaute Zange – jetzt mit noch größerer Eintauchtiefe.  
Ein einziges Zangenoberteil mit anschraubbaren Greifbacken für unterschiedlichste Aufgaben. Maximale Einsatzmöglichkeiten durch großen Greifbereich bei geringen Anschaffungskosten.

- Das Grundgerät FTZ-MULTI-15-D kann mit den gleichen Backen wie für die FTZ-MULTI-15 geeignet (siehe Beschreibung oben) ausgestattet werden.



Typ (ohne Greifbacke)	Greifbereich W (mm)	Eintauchtiefe E (mm)	Backenlänge L (mm)	Traglast (kg)	Eigengewicht (kg)	Best.-Nr.	CHF/Stk Listenpreis
Fertigteilzange FTZ-Multi D (ohne Greifbacken) Grundgerät		500		1500	140	081-057	2'785.-
WB-G-42 (Paar) FTZ-Multi 15	200 - 1250	500	420		14	081-056 42	444.-
WB-G-120 (Paar) FTZ-Multi 15	200 - 1250	255	1200		46	081-056 120	662.-
WB-SQ (Paar) FTZ-Multi 15	200 - 1200	300	3x Klauen		33	081-056 SQ	1'480.-

## Ring und Rohrverlegetechnik

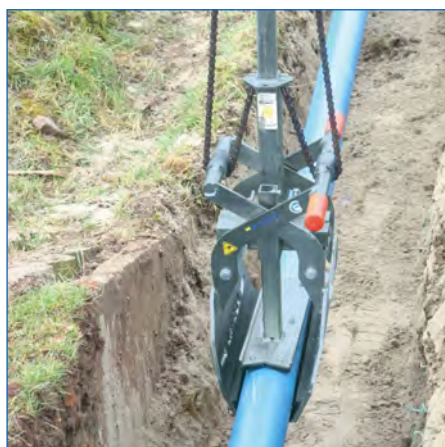

Rohgreifer RG

Durch extrem schlanke Bauweise auch einsetzbar in sehr schmalen Gräben.  
Mit auswechselbaren Greifbelägen, zur schonenden Aufnahme von Betonrohren.

Verstellbare Öffnungsweite.  
Einhängeöse für Kranhaken.  
Wechselautomatik zur vollautomatischen Umschaltung von „voll“ auf „leer“.  
Höhenverstellbare Auflagen.  
Durch galvanische Verzinkung dauerhafter Oberflächenschutz.

Typ	Rohraussen- durchmesser (mm)	Backenlänge (mm)	Tragfähigkeit (kg)	Eigengewicht (kg)	Best.- Nr.	CHF/Stk Listenpreis
RG-8/40	80-400	500	430	45	081-148	1'840.-
RG-20/80	200-800	420	1500	104	081-149	2'460.-
RG-20/85 Safelock	200-870	420	2500	175	081-145	3'750.-
RG-75/125 Safelock	720-1'280	440	4000	370	081-143	8'640.-
RG-100/150 Safelock	970-1'530	460	6000	535	081-147	14'620.-



Schachtringgehänge SRG

Zum Transport und Versetzen von Schachtringen und Konen.  
Neu: Baureihe SRG-uni, speziell handlich und leicht, automatische Einstellung der Klauen auf die Wandstärke. Mit Hebekette.

Typ	Nennweite (mm)	Anzahl Klauen	Greifbereich Klauen (mm)	Tragfähig- keit (kg)	Eigenge- wicht (kg)	Best.-Nr.	CHF/Stk Listenpreis
SRG-uni 1,5-K	800 – 2000	3	40 – 120	1500	21	081-142	1'221.-
SRG-uni 3-K	800 – 2000	3	50 – 180	3000	53	081-146	2'200.-

# Aluminium Krantechnik



## Alu-Portalkran

Alu-Portalkran mit klappbaren Seitengestellen, mittlere Grösse, inkl. feststellbarer Laufkatze und integriertem Horizontalversteller.

Serienmässig ausgerüstet:

- Einhängeöse für Kranhaken.
- Wechselautomatik zur vollautomatischen Umschaltung von «voll» auf «leer».
- Höhenverstellbare Auflagen.

Typ	Traglast (kg)	Trägerlänge (mm)		Einhängepunkt am Bolzen der Laufkatze (mm)	Gesamthöhe (mm)	Eigengewicht (kg)	Best.-Nr.	CHF/Stk Listenpreis
		lichte Weite	gesamt					
1000	1000	4000	4164	1750 – 3000	2125 – 3375	105	080-002	4'520.-
1500	1500	400	4164	1750-3000	2125-3375	115	080-004	5'450.-
1500	1500	4000	4164	1750 – 3000	2125 – 3375	126	8.0003	5 450.-



## Alu-Dreibock

Der enorme Verstellbereich ist aufgrund der teleskopierbaren Füsse möglich. Zusammenklappbar. Gesamtlänge (z. B. im Transportzustand) 2.000 mm. Rutschfeste Gummi-Metall-Auflagen sind an der Unterseite der Verstellfüsse montiert.

Gewährleistung der Standsicherheit dient zum Heben von Lasten, insbesondere an Stellen, die für herkömmliche Geräte schwer zugänglich sind.

Typ	Beschreibung	Tragfähigkeit (kg)	Eigengewicht (kg)	Best.-Nr.	CHF/Stk Listenpreis
Aluminium Kran	Dreibock, Höhe einstellbar	1000	54	080-022	2'730.-

## Flaschenzug



Kompakt und leicht durch hochwertige Werkstoffe.

Minimales Gewicht, dadurch leichtes Ein- und Umhängen.

Zweistufiges Stirnradgetriebe.

Sichere Lastdruckbremse mit asbestfreien Bremsscheiben.

Hochfeste, verzinkte Rundgliederkette nach DIN 5684.

Kugelgelagerter Lasthaken.

Das geschlossene Gehäuse schützt Antrieb und Bremse gegen Verschmutzungen.

Zubehör zu Alu-Portalkran	Beschreibung	Best.-Nr.	CHF/Stk Listenpreis
Flaschenzug, Tragkraft 1000 kg	Kettenlänge 3 m mit Kettenspeicher	080-010	987.-
Flaschenzug, Tragkraft 1500 kg	Kettenlänge 3 m mit Kettenspeicher	080-008	1'187.-

Typ	Beschreibung	FLEX Nr.	Art. Nr.	Preis
GBL 790 18.0-EC	Akku-Laubbläser 18V	531-279	050-322	215.-
GCS 35 2x18.0-EC	Akku-Kettensäge 18V	531-276	050-324	340.-
GHT 55 18.0-EC	Akku-Heckenschere 18V	531-275	050-325	215.-
GLT 35 18.0-EC	Akku-Rasentrimmer 18V	531-277	050-323	240.-
CHE 2-26 18.0-EC C	Akku-Kombi-Bohrhammer 18V	491.314	050-328	350.-
RSP DW 18.0-EC C	Akku-Säbelsäge mit Pendelhub 18V	491-306		300.-
RS 29 18.0 C	Akku-Säbelsäge mit Pendelhub 18V kompakt	515-981		220.-
LBE 125 18.0-EC C	Akku-Winkelschleifer variabler Drehzahl und Bremse 18V	499-285	050-103	340.-
L 125 18.0-EC LD C	Akku-Winkelschleifer 18V Light Duty, 125 mm	530-497	050-320	200.-
CL 10000 10.8/18.0	LED Akku-Baustrahler 10.8V / 18V	504-610	050-296	350.-
CL 5000 10.8/18.0	LED Akku-Baustrahler 10.8V / 18V	504-602	050-295	215.-
CI 11 18.0	Akku-Kompressor 12 / 18V	506-648		135.-
ST804	Stockmaschiene	50-192	050-013	1'795.-
CS 60	inkl Schiene	374-016	050-000 AKT07	1'119.-
SE 14 2 125	Supraflex Schleifmaschine Set	391-174	050-010	725.-
SE 125 18.0-EC/5.0 SET	Akku-SUPRAFLEX 18V	504-157		860.-
LD18 125	LD 18-7 125 R Betonschleifer	408-611	050-022	935.-
LD18 150	LD 18 7 150 R Betonschleifer	418-773	050-020	980.-
MXE 18.0-EC WR2 120	2-Gang Akku-Rührer 18V	495-964		385.-
VLP 18.0 C	Akku-Vakuumheber 18V Grabo	531-330	050-292	490.-
JS 18.0-EC C	Akku-Stichsäge 18V	485-403		315.-
TL 4000 18.0/230	LED Akku-Baustrahler mit Stativ 18V	530-375		350.-
DD 2G 18.0-EC LD C	Kompakter 2-Gang Akku-Bohrschrauber 18V	530-531		200.-
IW ¾"	Neugerät, Bitte Anfragen für Daten und Preis.	492-612		-
IW ½"	IW 1/2" 400 18.0-EC C	531-502		300.-
RD 10.8/18.0/230	Digitales Akku-Baustellenradio 10.8V / 18V	484.857		215.-
VC 6 L MC 18.0	Akku-Sauger 18V	481-491	050-185	235.-
PD 2G 18.0-EC LD C	Kompakter 2-Gang Akku-Schlagbohrschrauber	530-532		215.-
CS 62 18.0-EC C	Akku-Handkreissäge mit Pendelhaube 18V	491-322		300.-
MXE 1202	MXE 1202 + WR2 140 Rührwerk	495-921		670.-
Power-SET 55 R	Schnelladegerät 10.8/18.0 Volt und zwei Akku-Packs 5.0 Ah 18V	491-349		279.-
Power-SET 88 S	Schnelladegerät 10.8/18.0 Volt und zwei Akku-Packs 8.0 Ah 18V	51-661		479.-
Schnelladegerät 18V	Laden von 18V Akkupacks, Ladezeit: ca. 45 min für 5.0 Ah	417-882		95.-
Akku-Pack Li-Ion 18V	Akku-Pack Li-Ion 18V	445-894		159.-
Akku-Pack Li-Ion PP	Akku-Pack Li-Ion Power Plus	521-078		265.-

Tischsäge und Pumpe



Transportable Steinfräse ACHILLI ALU PL 800/1000/1300

Die günstigere Steinfräse mit weniger Gewicht. Genaue Schnitte. Schnitttiefe bis 120 mm. Frässupport fahrbar mit Handbetrieb. 45°-Gehrungsschnitte mit Brückenschwenkung.

Wasserpumpe.

Gewicht: 95/105 kg  
 Masse LxBxH: 1000/1500 x 680 x 1380 mm  
 Schnittlänge: 800/1000/1300 mm  
 Schnitttiefe: max. 120 mm  
 Beistelltisch: 500 x 600 mm (optional)

Typ	Beschreibung	Schnittlänge (mm)	Schnitttiefe (mm)	Eigengewicht (kg)	Best.-Nr.	CHF/Stk Listenpreis
ACHILLI ALU PL 800	Tischfräse	800	0-120	95	070-026 800	1'809.-
ACHILLI ALU PL 1000	Tischfräse	1000	0-120	100	070-026 1000	1'973.-
ACHILLI ALU PL 1300	Tischfräse	1300	0-120	110	070-026 1300	2'220.-
ACHILLI LEG 40x40	Radsatz Paar	-	-	1	070-028 SUP	135.-
ACHILLI SEITENTISCH	Seitentisch anbau	-	-	11	070-028 TV	208.-

Professionelle Tauchwasserpumpe für die Wasserumwälzung in Steinfräsen.

Zwei Modelle stehen zur Auswahl, je nach Wasserkapazität.



Typ	Leistung / Watt	Kabellänge (m)	Fördermenge (Liter/Std)	Masse (cm)	Best.-Nr.	CHF/Stk Listenpreis
BATTIPAV S3	60	2,2	1560	19 x 34 x 29	070-010	94.-
BATTIPAV S2	55	2,2	1000	19 x 34 x 29	070-006	94.-

# Diamant Trennscheiben



BETCUT Diamanttrennscheibe UNIVERSAL für Granit

Beschreibung	Durchmesser Ø (mm)	Masse (mm)	Best.-Nr.	CHF/Stk Listenpreis
gesintert Turbobelag	125	Flansch M14	030-552	55.-
gesintert Turbobelag	125	22,2	030-554	44.-
gesintert Turbobelag	150	Flansch M14	030-548	74.-
gesintert Turbobelag	150	22,2	030-560	64.-
gesintert Turbobelag	230	Flansch M14	030-550	115.-
gesintert Turbobelag	230	22,2	030-556	100.-

LASER Performer für Baumaterialien Trockenschnitt BAU

Beschreibung	Durchmesser Ø (mm)	Masse (mm)	Best.-Nr.	CHF/Stk Listenpreis
gesintert segmentiert	125	22,2	032-112	53.-
gesintert segmentiert	150	22,2	032-115	68.-
gesintert segmentiert	230	22,2	032-120	92.-



BETCUT NSTTB Keramik für extra feine Schnitte in Keramik

Beschreibung	Durchmesser Ø (mm)	Masse (mm)	Best.-Nr.	CHF/Stk Listenpreis
gesintert Vollbelag Design	125	22,2	030-576	55.-
gesintert Vollbelag Design	150	22,2	030-602	62.-
gesintert Vollbelag Design	230	22,2	030-604	95.-

FERRIX EPIC Trennscheibe für Keramik / Feinsteinzeug Universal

Beschreibung	Durchmesser Ø (mm)	Masse (mm)	Best.-Nr.	CHF/Stk Listenpreis
gesintert Turbobelag	105	22,2	031-199 105	32.-
gesintert Turbobelag	115	22,2	031-199 115	33.-
gesintert Turbobelag	125	22,2	031-199 125	38.-
gesintert Turbobelag	150	22,2	031-199 150	47.-
gesintert Turbobelag	180	22,2	031-199 180	61.-
gesintert Turbobelag	230	22,2	031-199 230	89.-
für Tischfräsen	250	25.4	031-199 250	118.-
für Tischfräsen	300	25.4/60	031-199 300	168.-



Diamant Trennscheiben

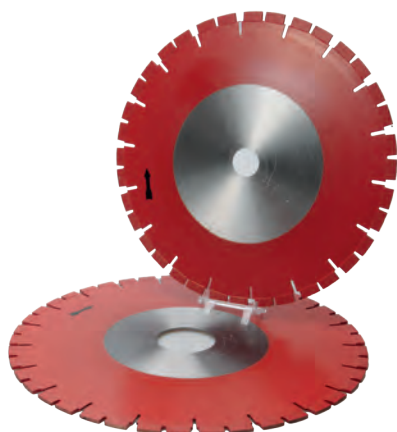

FERRIX GRANIT für TISCHFRÄSEN

Leisekern	Durchmesser Ø (mm)	Aufnahme	Best.-Nr.	CHF/Stk Listenpreis
Sandwich	300	30mm	031-200 300	207.-
Sandwich	350	60mm	031-200 350	243.-
Sandwich	400	60mm	031-200 400	262.-

FERRIX BETON für TISCHFRÄSEN

Leisekern	Durchmesser (mm)	Aufnahme	Best.-Nr.	CHF/Stk Listenpreis
Sandwich	300	30mm	031-225 300	200.-
Sandwich	350	30mm	031-225 350	240.-

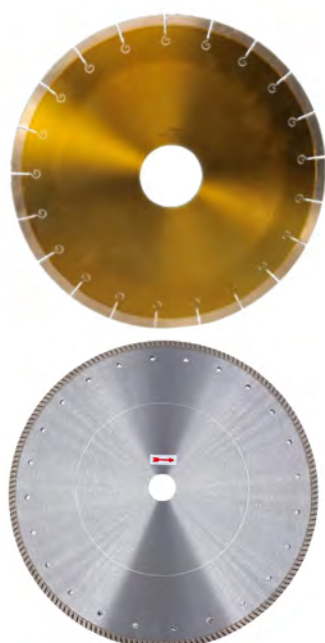

FERRIX KERAMIK für Keramik und Feinsteinzeug

Beschreibung	Durchmesser (mm)	Aufnahme (mm) Masse	Best.-Nr.	CHF/Stk Listenpreis
mit Segmente dünn	300	60/25.4	030-694	180.-
mit Segmente dünn	350	60/25.4	030-696	240.-
Turbo gesintert	300	60/25.4	030-704	312.-
Turbo gesintert	350	60/25.4	030-706	384.-



# Diamant Trennscheiben



FERRIX Diamantschleifteller Premiumqualität für Beton und Granit

Beschreibung	Durchmesser Ø (mm)	Masse	Best.-Nr.	CHF/Stk Listenpreis
mit 18mm Höhe, niedrige Ausführung	125	22.24	032-102	124.-
mit 22mm Höhe, für ind. Absaughauben	125	M14	032-104	130.-
mit 18mm Höhe, niedrige Ausführung	180	22.24	032-106	212.-
mit 22mm Höhe, für ind. Absaughauben	180	M14	032-108	212.-

KGS HYBRID FLAP DISC 115mm

Körnung	Durchmesser (mm)	Masse	Best.-Nr.	CHF/Stk Listenpreis
50	115	M14	032-336	89.-
60	115	M14	032-338	89.-
120	115	M14	032-340	89.-
200	115	M14	032-342	89.-



# Diamant Trockenbohrkronen

## BETCUT DRY-Trocken Diamanthohlbohrkronen

Mit vollem Diamantbelag, grobkörnig, vakuumbraused. Stabiler Stahlkörper mit M14 Innengewinde. Geeignet für alle Materialien im Trocken-Bohrverfahren. Drehgeschwindigkeit: 2'000 - 10'000 U/min.

### Kleine Durchmesser



Typ	Aussendurchmesser (mm)	Nutzlänge (mm)	Masse	Best.-Nr.	CHF/Stk Listenpreis
BETCUT	6	35	M14	030-666	20.-
	8	35	M14	030-668	24.-
	10	35	M14	030-646	24.-
	12	35	M14	030-670	26.-
	14	35	M14	030-672	28.-
	15	35	M14	030-648	28.-
	18	35	M14	030-650	28.-

### Mittlere Durchmesser



Typ	Aussendurchmesser (mm)	Nutzlänge (mm)	Masse	Best.-Nr.	CHF/Stk Listenpreis
BETCUT	20	45	M14	030-652	30.-
	22	45	M14	030-654	34.-
	25	45	M14	030-656	34.-
	28	45	M14	030-674	38.-
	30	45	M14	030-676	40.-
	35	45	M14	030-658	48.-
	40	45	M14	030-678	56.-

### Grosse Durchmesser



Typ	Aussendurchmesser (mm)	Nutzlänge (mm)	Masse	Best.-Nr.	CHF/Stk Listenpreis
BETCUT	50	55	M14	030-680	68.-
	65	55	M14	030-660	88.-
	80	70	M14	030-682	108.-
	100	70	M14	030-662	132.-

## BETCUT DRY-Trocken Fingerfräser

Diamantfingerfräser für die Anwendung auf Winkelschleifern, trocken zum Erweitern von Bohrungen, Innenflächen, und Konturen. Trockenanwendung, für alle Materialien. Drehgeschwindigkeit: ca. 10'000 U/min.



Typ	Aussendurchmesser (mm)	Nutzlänge (mm)	Masse	Best.-Nr.	CHF/Stk Listenpreis
BETCUT	12	40	M14	030-686	72.-
	15	40	M14	030-688	79.-

# AKEMI Reinigungsmittel



## Steinreiniger

Für die gründliche Säuberung von Bauschmutz, entfernt Steinpflege- und Wachsschichten, leichten Zementschleier, Öl- und Fettschmutz, Ruß- und Teerflecken, Reste von Kunststofffarben sowie Putze auf allen Natur- und Kunststeinen wie Marmor, Travertin, Terrazzo, Granit, Ziegel- und Cotto-platten, Fliesen, Sichtbeton, Feinsteinzeug. Lebensmittelunbedenklich (bestätigt durch externes deutsches Prüfinstitut).  
Ergiebigkeit: ca. 10 – 20 m<sup>2</sup> / Liter (unverdünnt)

Inhalt	Verpackung	Best.-Nr.	CHF/Stk Listenpreis
1000 ml	Flasche	020-492	21.-
5 000 ml	Kanister	020-494	80.-



## Aussenreiniger POWER

Entfernt sofort und gründlich natürliche Beläge, Verfärbungen durch Blüten und Blätter, Vogelkot und andere starke Verunreinigungen von Grabsteinen, Einfriedungsmauern, Gehwegplatten und anderen Steinflächen wie Marmor, Granit, Beton u.a. Natursteinen.

Ergiebigkeit: ca. 10 – 20 m<sup>2</sup> / Liter

Inhalt	Verpackung	Best.-Nr.	CHF/Stk Listenpreis
1000 ml	Flasche	020-818	18.50
5 000 ml	Kanister	020-820	82.50



## Aussenreiniger LONGLIFE

Zur dauerhaften Beseitigung von Grünbelägen auf Natur- und Kunststeinen (wie Marmor, Granit, Sandstein, Klinker, Feinsteinzeug, Betonwerkstein) im Außenbereich. Das Produkt ist besonders geeignet für Terrassenplatten, Fassaden, Treppen und Mauern. Auch hervorragend einsetzbar auf Holz (Sichtschutzwände, Terrassen) und Dachziegel. Die Wirkung hält bis zu einem Jahr an und beugt daher der Neubildung von Grünverschmutzungen dauerhaft vor.

Ergiebigkeit: ca. 50 m<sup>2</sup> / Liter bei 10-facher Verdünnung

Inhalt	Verpackung	Best.-Nr.	CHF/Stk Listenpreis
1000 ml	Flasche	020-822	24.50
5000 ml	Kanister	020-824	105.30



## Öl- und Fettentfernerpaste

Öl- und Fettentfernerpaste, 250 ml Tube: cremige, leicht auftragbare Paste mit Absorptionsmittel. Zum Entfernen von Fett-, Öl- und Wachsflecken sowie Randzonenverfärbungen durch Weichmacher von Silicon-Dichtstoffen aus allen Natur- und Kunststeinen, Keramikflächen sowie Cottobelägen.

Inhalt	Verpackung	Best.-Nr.	CHF/Stk Listenpreis
250 ml	Tube	020-520	24.10



Rostentferner

Zum mühelosen Entfernen von Rostflecken und Rostläufern von säurefesten Natur- und Kunststeinen. Weiterhin werden rostige Metalleinlagerungen in Natursteinen (Granit) selbsttätig umgewandelt mit langanhaltender Schutzwirkung. Nicht für Kalkstein und andere säureempfindliche Steine geeignet!

Ergiebigkeit: ca. 10 – 20 m2 / Liter (unverdünnt)

Inhalt	Verpackung	Best.-Nr.	CHF/Stk Listenpreis
1000 ml	Flasche	020-500	24.20
5 000 ml	Kanister	020-502	118.-



Rostentferner Marmor

Zur Entfernung von oberflächlichen Rostverfärbungen auf säureempfindlichem Natur-, Kunst- oder Betonwerkstein, die durch eisenhaltige Substanzen oder Gegenstände (Dünger, Werkzeuge, Eisenteile usw.) erzeugt wurden. Ideal für bereits verlegte oder verlegfertige, polierte Marmor- oder Kalksteinflächen. Kann punktuell auf Steinflächen aufgetragen werden, da keine Oberflächenveränderungen sichtbar werden.

Inhalt	Verpackung	Best.-Nr.	CHF/Stk Listenpreis
500 ml	Flasche	020-944	22.50



Duro Impregiator

Wasser- und schmutzabweisende Imprägnierung zur Behandlung von saugfähigen Natur- und Kunststeinen, Cotto, Terrazzo und unglasierten Keramikplatten. Verfestigt die Struktur des Steines und erhöht die Witterungsbeständigkeit. Dadurch besonders geeignet für Kalkstein (Limra, Galala, Volakas, Crema Marfil), Marmor, Ziegel, Kalksandstein und Beton. Vermindert das Entstehen von Salzausblühungen.

Ergiebigkeit: ca. 20 m2 / Liter; abhängig von der Saugfähigkeit des Steines

Inhalt	Verpackung	Best.-Nr.	CHF/Stk Listenpreis
1000 ml	Flasche	020-518	30.50



NATURA Impregiator (auf Wasserbasis)

Imprägnierung auf Wasserbasis, lösungsmittelfrei, kein VOC, geruchlos, umweltverträglich Wasser- und schmutzabweisende Imprägnierung zur Behandlung von saugfähigem Natur- und Kunststein, Cotto, Terrazzo und unglasierten Keramikplatten. Besonders geeignet für restfeuchte Oberflächen, vor allem im Außenbereich und beim Einsatz in Schleifstraßen der Industrie. Der Farbton wird in der Regel nicht verändert.

Inhalt	Verpackung	Best.-Nr.	CHF/Stk Listenpreis
1000 ml	Flasche	020-514	25.50
5000 ml	Kanister	020-516	125.-

# AKEMI Spezialkleber für den Gartenbau



## AKEPOX 2015 Anti-Stain

Flüssige füllstoffhaltige (2:1) 2-Komponentenbeschichtung auf Epoxidharzbasis, lösungsmittelfrei, sehr gute Alkalistabilität (insbesondere gegenüber Verlegemörteln), witterungsbeständig, dünner Schichtauftrag ermöglicht hohe Ergiebigkeit.

Einsatzgebiet: Zur seitlichen und rückseitigen Versiegelung für Natur- und Kunststeinplatten zur sicheren Vermeidung von Ausblühungen und Feuchtigkeitsflecken. Verhindert oder vermindert die Entstehung von Rostflecken. Auf AKEPOX 2015 aufgestreuter Quarzsand wirkt als Haftvermittler zum Verlegemörtel.

Als Zubehör sind erhältlich: Pumpe mit Lochspanndeckel für Eimer zur Förderung der Komponenten A und B, Skalabecher für die genaue Dosierung und Einsatzbecher zum Vermischen der Komponenten.

Inhalt	Farbe	Gebinde	Best.-Nr.	CHF/Stk Listenpreis
900g Einheit	grau	1 à 6	020-390	55.80
Gebinde a 6 Einheiten, spezial Preise für grössere Objekt auf Anfrage				



Zubehör	Gebinde	Best.-Nr.	CHF/Stk Listenpreis
Pumpe mit Lochspanndeckel für Eimer	1	020-364	44.20
Skalabecher/Messbecher 500ml	1	020-654	2.15

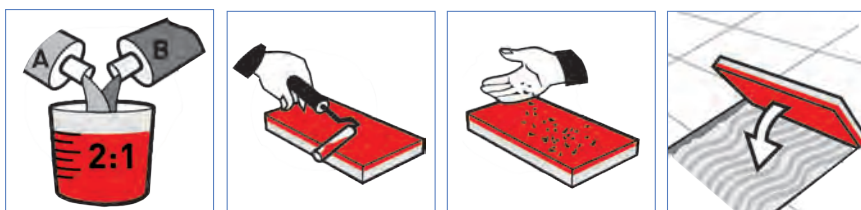

## AKEMI AKENOVA Rocket 200

Zum schnellen Befestigen von Spülbecken, Fensterbänken, Treppenstufen, Sockelleisten, Spiegeln, zum Anbringen von Unterkonstruktionen an Küchenarbeitsplatten.

**Auch für Unterwasserverklebungen.** Zur Verklebung von Natur- und Kunststein (keine Randzonenverfärbung) wie Granit, Quarzit, Sandstein, Terrazzo u.ä. mit mineralischen, metallischen oder hölzernen Untergründen (z.B. flächige Verklebungen von Natursteinplatten oder Fliesen). Für den Innen- und Außenbereich, für vertikale und horizontale Verklebungen.



Inhalt	Farbe	Best.-Nr.	CHF/Stk Listenpreis
Kartusche 290 ml 20Stk pro Karton	weiss CC 1130	020-053 CC 1130	17.40
Kartusche 290 ml 20Stk pro Karton	grau CC 1830	020-053 CC 1830	17.40
Kartusche 290 ml 20Stk pro Karton	schwarz CC 1030	020-053 CC 1030	17.40

## FERRONATO Hartmetallwerkzeuge



### FERRIT Handsetzer Schlägelkopf

Typ	Breite (mm)	Form	Best.-Nr.	CHF/Stk Listenpreis
Für Granit + Quarzit	40	85° leicht angewinkelt	041-264	104.-
Für Granit + Quarzit	50	85° leicht angewinkelt	041-266	128.-
Für Kalkstein und Marmor	40	85° leicht angewinkelt	041-268	94.-
Für Kalkstein und Marmor	50	85° leicht angewinkelt	041-270	121.-

### FERRIT Spitzeisen Schlägelkopf

Für alle Steine. Mit Hartmetalleinsatz Ø 8mm spitz geschliffen.

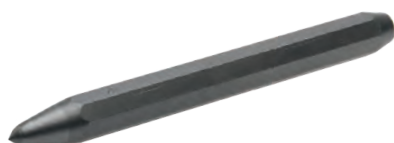

Typ	Durchmesser (mm)	Länge (mm)	Form	Best.-Nr.	CHF/Stk Listenpreis
Spitzeisen	18	200	spitz	040-554	46.-
Spitzeisen	20	200	spitz	040-556	48.-
Spitzeisen	24	200	spitz	040-558	60.-

### FERRIT Bossiereisen Schlägelkopf

Für alle Steine. Für Spitz- und Bossierarbeiten im groben Bereich. Mit Hartmetalleinsatz Ø 11mm flach geschliffen.

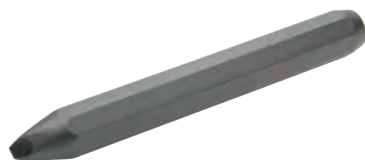

Typ	Durchmesser (mm)	Länge (mm)	Form	Best.-Nr.	CHF/Stk Listenpreis
Bossiereisen	18	200	Preller	041-114	45.-
Bossiereisen	20	200	Preller	041-116	50.-
Bossiereisen	22	200	Preller	041-118	53.-
Bossiereisen extra	22 extra	200	Preller	041-120	66.-

### FERRIT Schlageisen Schlägelkopf



Typ	Breite (mm)	Länge (mm)	Form	Best.-Nr.	CHF/Stk Listenpreis
Schlageisen	20	190	stumpf	040-526	50.-
Schlageisen	25	230	stumpf	040-528	64.-
Schlageisen	30	230	stumpf	040-530	86.-
Schlageisen	40	230	stumpf	040-532	99.-

### Spaltkeilgarnitur

3-teilig; 2 Stk. Federn geschmiedet + 1 Stk. Keil geschmiedet.



Typ (Ø mm)	Länge (mm)	Teile	Best.-Nr.	CHF/Stk Listenpreis
Durchmesser 14	95	3	040-884	27.-
Durchmesser 18	150	3	040-874	28.-
Durchmesser 20	150	3	040-868	29.-
Durchmesser 22	150	3	040-870	31.-
Durchmesser 29	200	3	040-878	62.-

# FERRONATO Hartmetallwerkzeuge

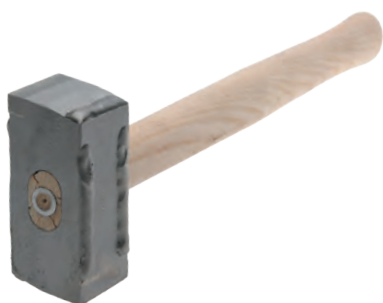

## Kipphammer / Setzhammer 2-schneidig

Mit zwei stabil ausgebildeten Hartmetallschneiden.  
Für alle Natursteine.

Typ	Gewicht (g)	Bestückung	Best.-Nr.	CHF/Stk Listenpreis
Schneidebreite 40 mm	1100	doppelseitig leicht angeschrägt	040-279	318.-
Schneidebreite 45 mm	1700	doppelseitig leicht angeschrägt	041-126	325.-



## Ansetzhammer WIDIA

Zum rationellen Spalten von harten Natursteinen: Der Ansetzhammer wird auf den Stein aufgesetzt, anschliessend wird der Stein gespalten indem man mit einem Vorschlaghammer auf den Ansetzhammer schlägt. Der Kopf ist gefedert mit einem 80 cm langem Stahlrohrstiel.

Für alle Natursteine. Mit 10x15 cm Hartmetallplatte 50 mm lang, keilförmig geschliffen.



Breite (mm)	Gewicht (g)	Form	Best.-Nr.	CHF/Stk Listenpreis
50 x 70	1200	leicht gerundete Schneide	041-128	222.-







## 3-Komponenten Fäustel von CIMCO

Ergonomisch, unzerstörbar, vibrationsfrei – daher gelenkschonend. Patentierter Kopf mit angeschmiedetem Stielschutzkragen aus hochwertigem Stahl mechanisch fixiert durch Keil aus Stahl für die mechanische Blockierung, Seele aus Aluminiumlegierung. Polyamid-Komponente ultra resistent auch gegen Öl und Lösungsmittel, Griff und Schutzhülse aus thermoplastischem rutschfestem Kautschuk.

Gewicht (g)	Masse (mm)	Länge (mm)	Best.-Nr.	CHF/Stk Listenpreis
3 K-Fäustel 800	90 x 35 x 35	300	040-918	69.50
3 K-Fäustel 1000	95 x 38 x 38	300	040-920	69.90

## FERRONATO Mietgeräte

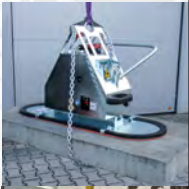
Folgende Probst-Verlegegeräte können bei uns tageweise gemietet werden. Das jeweilige Gerät kann in unserem Lager abgeholt werden oder wir liefern es auf Ihre Baustelle oder in Ihren Werkhof

Gerätebezeichnung	Typ	Eigengewicht	Grösse/ Kapazität mm oder kg	Tragkraft kg	Antrieb	Art Nr.	Preis p. Tag
 Trittstufenversetzzange	TSZ	32	50-600mm	600	mechanisch - Kran - Bagger	991-028	70.-
 Fertigteilzange 1	FTZ 1	55	50-520mm	900	mechanisch - Kran - Bagger	991-006	90.-
 Fertigteilzange uni 1500kg	FTZ uni 15	88	0-750mm	1500	mechanisch - Kran - Bagger	991-004	110.-
 Speedy bis 200kg	VS	24	50kg fix am Gerät 80kg 400x300mm 100kg 500x300mm 140kg 700x300mm 200kg 850x340mm	max. 200kg	230V - 2 Personen - Kran/Bagger mit Einhängöse	991-024	130.-
 Steinmagnet bis 400kg	SM 400	34	200kg 580x280mm 400kg 750x270mm	max. 400kg	AKKU - Kran/Bagger	991-022	175.-
 Steinmagnet bis 600kg	SM 600	35	600kg 950x340mm	max. 600kg	AKKU - Kran/Bagger	991-023	185.-
 Quickjet 600kg	QJ 600	41	600kg 785x785mm	max. 600kg	Honda- Aggregat Benzin - 230V - Kran/Bagger	991-008	195.-
 SH mini b 1000kg	SH 1000	91	1'010kg 840-570mm	max. 1'010kg	Honda- Aggregat Benzin - Kran/Bagger	991-010	195.-
 SH 2500kg	SH 2500	116-120	2500kg 1430x780mm	max. 2'500kg	Honda- Aggregat Benzin - Kran/Bagger	Benzin 991-012 Elektro 991-016	240.- 240.-